

**BIG TOR**

**TECHNIKA BRAMOWA**

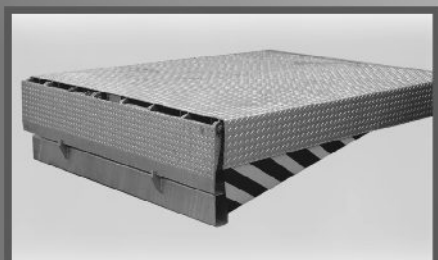

**CENNIK 1/2014**

**Dane  
zabudowy**

**BRAMY**

- **GARAŻOWE**
- **PRZEMYSŁOWE**



**[www.bigtor.pl](http://www.bigtor.pl)**

# DANE ZABUDOWY BT ISO40 G 130

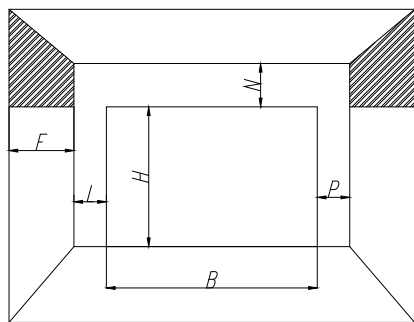

Oznaczenia:

$B$  – szerokość światła otworu;  $H$  – wysokość światła otworu;  
 $L, P$  – boczna wolna przestrzeń montażowa (węgarki);  
 $N$  – wysokość nadproża,  $F$  – głębokość zamocowania prowadnic

$B$	max 5000 mm
$H$	max 2980 mm
$N$	min 80 mm
$L, P$	min 100 mm
$F$	$H+700$ mm

Uwaga: Brama w stanie otwartym przysłania światło otworu o ok. 150mm w bramie ręcznej i 50 mm w bramie z napędem

Uwaga: Wymiary nadproża podano dla bramy ręcznej; dla bramy z napędem należy dodać 50 mm

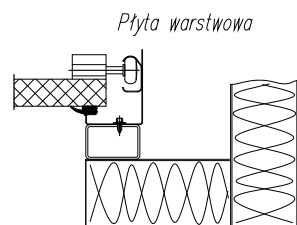
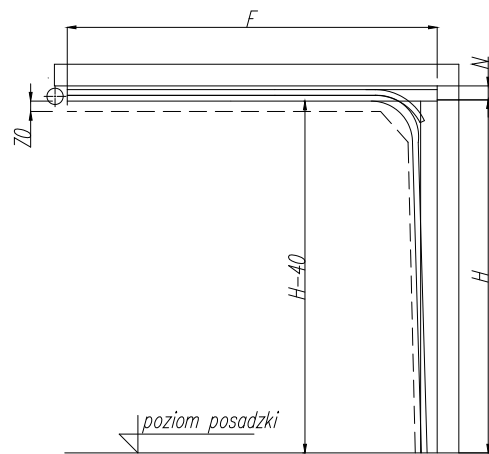

Widok od zewnątrz budynku

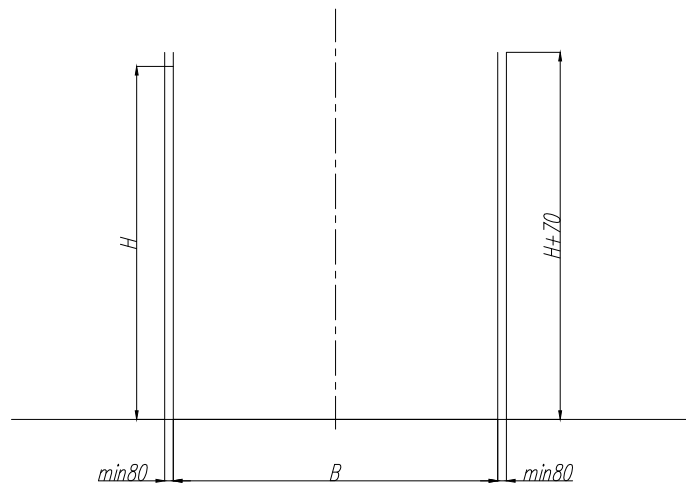
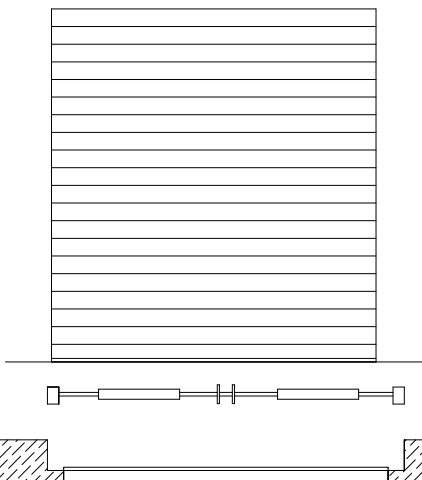

Konstrukcja wsporcza pod zabudowę bramy – "ryglówka"  
 Widok od wnętrza budynku

Warianty montażu:

Beton, cegła,

Gazobeton

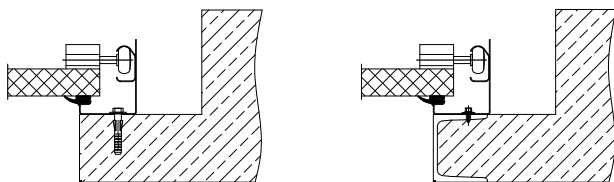

Uwagi:

- Obszar montażowy przygotowany przez klienta musi być równy (zlicowany) – materiał konstrukcyjny: cegła, stal, gazobeton.
- W przypadku budowli z płyt warstwowych wymagane jest wykonanie konstrukcji wsporczej, kotwionej do elementów nośnych budynku. Konstrukcja wykonana przykładowo z profili kształtowych zamkniętych, giętych na zimno 80x40mm i 100x40mm.
- W miejscu przeznaczonym do montażu bramy nie mogą znajdować się żadne przewody, urządzenia grzewcze, rury itp.

# DANE ZABUDOWY BT ISO40 G 195

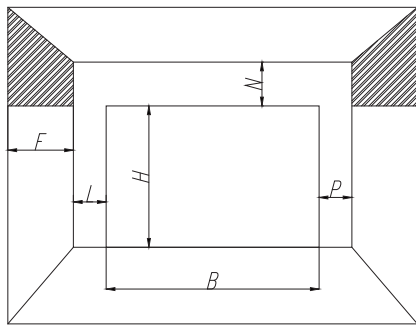

Oznaczenia:

*B* – szerokość światła otworu; *H* – wysokość światła otworu;  
*L, P* – boczna wolna przestrzeń montażowa (węgarki);  
*N* – wysokość nadproża, *F* – głębokość zamocowania prowadnic

<i>B</i>	max 5000 mm
<i>H</i>	max 2980 mm
<i>N*</i>	min 195 mm
<i>L, P</i>	min 100 mm
<i>F</i>	$H+500$ mm

Uwaga: Brama w stanie otwartym przystania światło otworu o ok. 150mm w bramie ręcznej i 50 mm w bramie z napędem

\*) dla bramy ręcznej oraz dla bramy z napędem

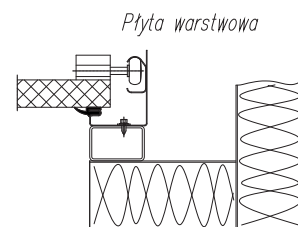
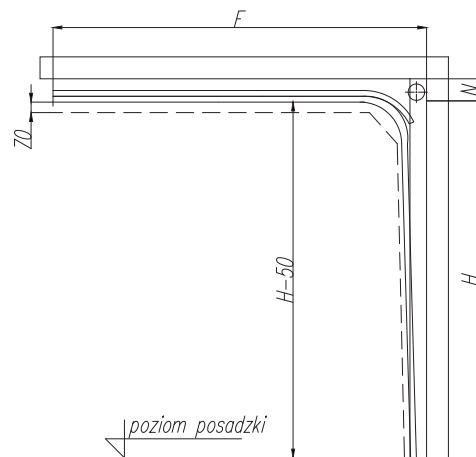

Widok od zewnątrz budynku

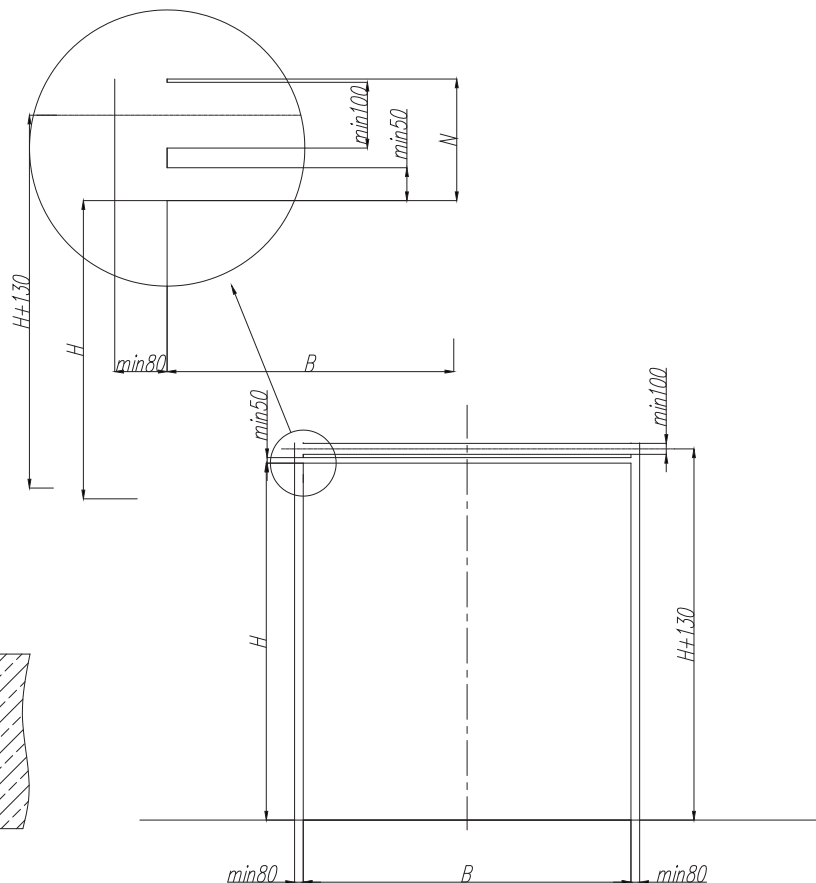
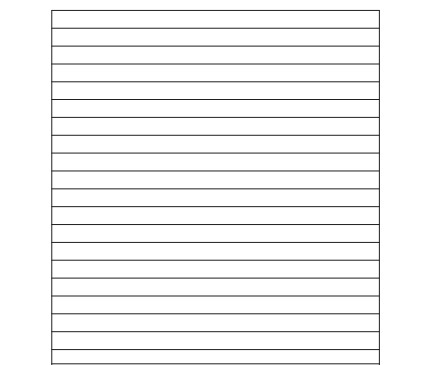

Konstrukcja wsporcza pod zabudowę bramy – "ryglówka"  
 Widok od wnętrza budynku

Warianty montażu:

Beton, cegła,

Gazobeton

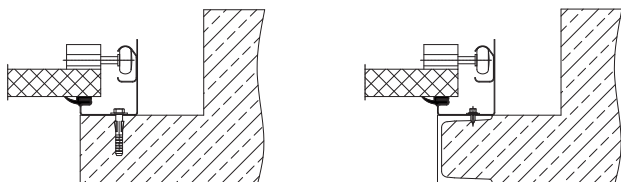

Uwagi:

- Obszar montażowy przygotowany przez klienta musi być równy (zlicowany) – materiał konstrukcyjny: cegła, stal, gazobeton.
- W przypadku budowy z płyt warstwowych wymagane jest wykonanie konstrukcji wsporczej, kotwionej do elementów nośnych budynku. Konstrukcja wykonana przykładowo z profili kształtowych zamkniętych, giętych na zimno 80x40mm i 100x40mm.
- W miejscu przeznaczonym do montażu bramy nie mogą znajdować się żadne przewody, urządzenia grzewcze, rury itp.

# DANE ZABUDOWY BT ISO40 G 300

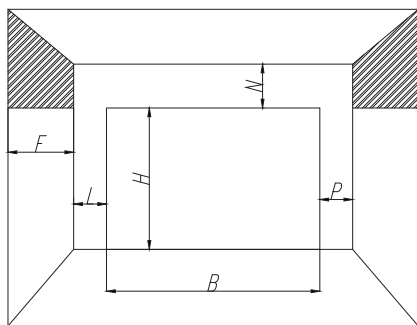

Oznaczenia:

*B* – szerokość światła otworu; *H* – wysokość światła otworu;  
*L, P* – boczna wolna przestrzeń montażowa (węgarki);  
*N* – wysokość nadproża, *F* – głębokość zamocowania prowadnic

<i>B</i>	max 5000 mm
<i>H</i>	max 2980 mm
<i>N</i>	min 250 mm
<i>L, P</i>	min 100 mm
<i>F</i>	$H+300$ mm

Uwaga: Wymiary nadproża podano dla bramy ręcznej, dla bramy z napędem należy dodać 50 mm

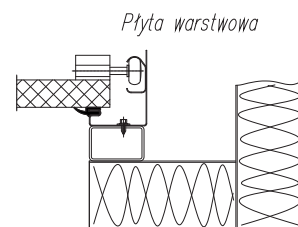
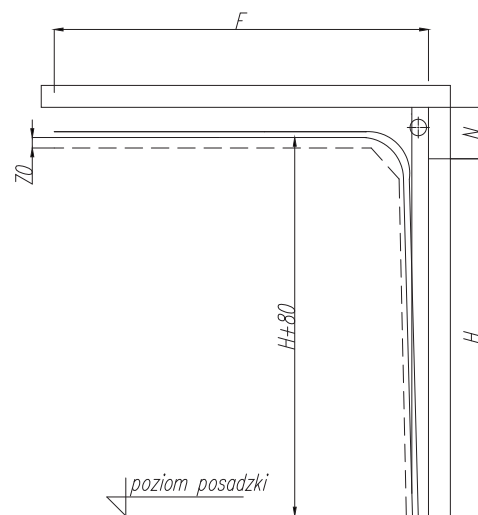

Widok od zewnątrz budynku

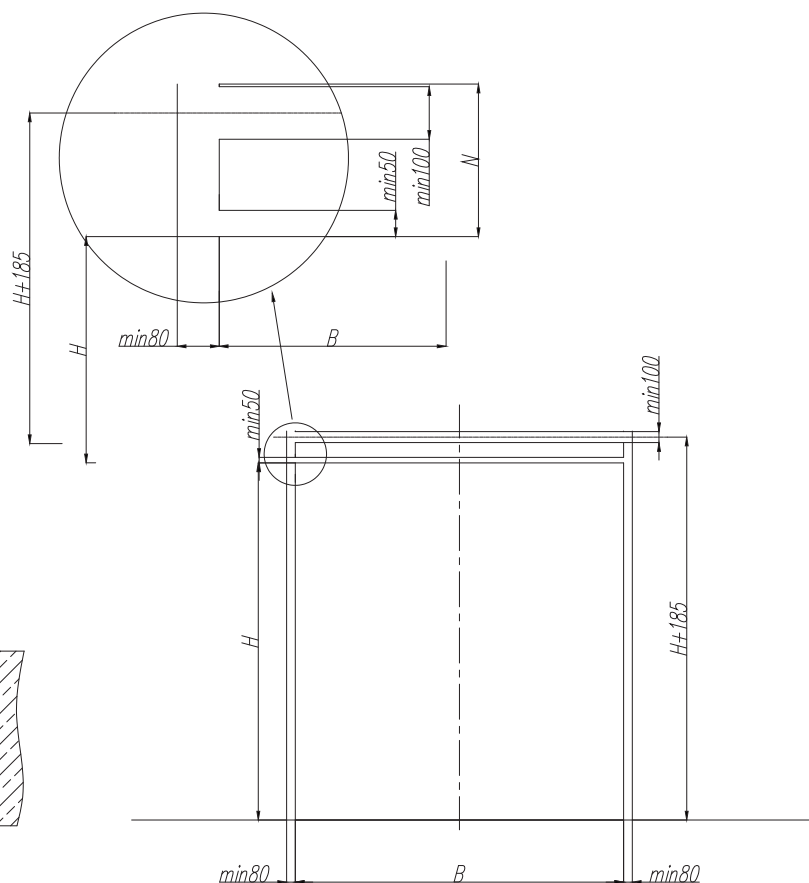
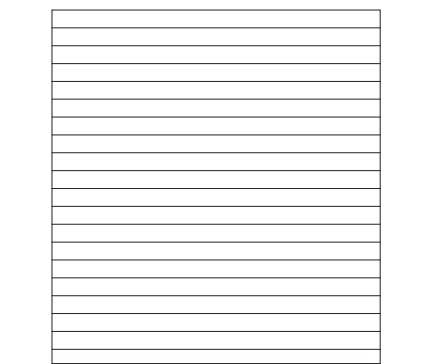

Konstrukcja wsporczą pod zabudowę bramy – "ryglówka"  
 Widok od wnętrza budynku

Warianty montażu:

Beton, cegła,

Gazobeton

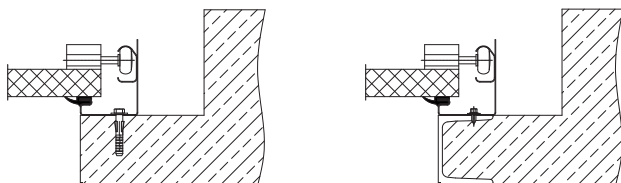

Uwagi:

- Obszar montażowy przygotowany przez klienta musi być równy (zlicowany) – materiał konstrukcyjny: cegła, stal, gazobeton.
- W przypadku budowy z płyt warstwowych wymagane jest wykonanie konstrukcji wsporczej, kotwionej do elementów nośnych budynku. Konstrukcja wykonana przykładowo z profili kształtowych zamkniętych, giętych na zimno 80x40mm i 100x40mm.
- W miejscu przeznaczonym do montażu bramy nie mogą znajdować się żadne przewody, urządzenia grzewcze, rury itp.

**BIG TOR ISO40E / ISO40DE / ISO 40**  
**Prowadzenie N**

N mm	Z mm	F mm	Opcja	L,P mm **	L,P mm ***
460mm dla H ≤ 5570mm	360mm	H+420mm – obsługa ręczna	obsługa ręczna	100mm	100mm
510mm dla H > 5570mm	385mm	H+750mm – napęd	napęd łańcuchowy*	280mm	180mm
			napęd elektryczny*	320mm	220mm

\* po stronie napędu (po stronie przeciwnej do napędu – 100mm)

\*\* zalecana przestrzeń montażowa (prowadzenie prac serwisowych bez konieczności demontażu konsol)

\*\*\* minimalna wymagana przestrzeń montażowa

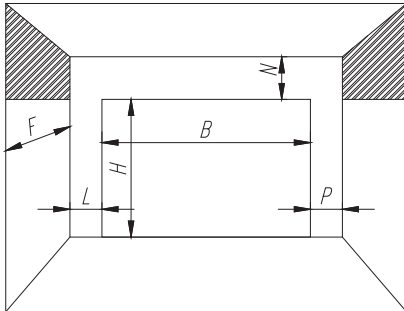

Oznaczenia:

B – szerokość światła otworu; H – wysokość światła otworu;

L, P – boczna wolna przestrzeń montażowa (wągarki);

N – wysokość nadproża, F – głębokość zamocowania prowadnic

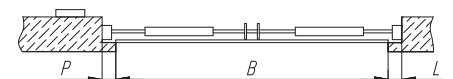
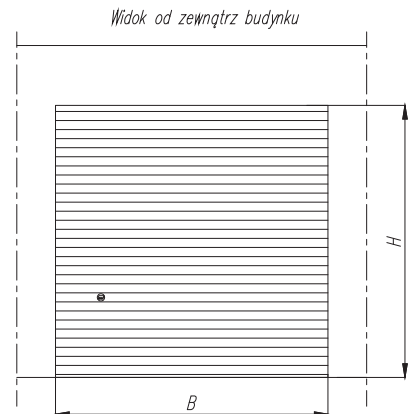

Konstrukcja wsporcza pod zabudowę bramy – "ryglówka"  
Widok od wnętrza budynku

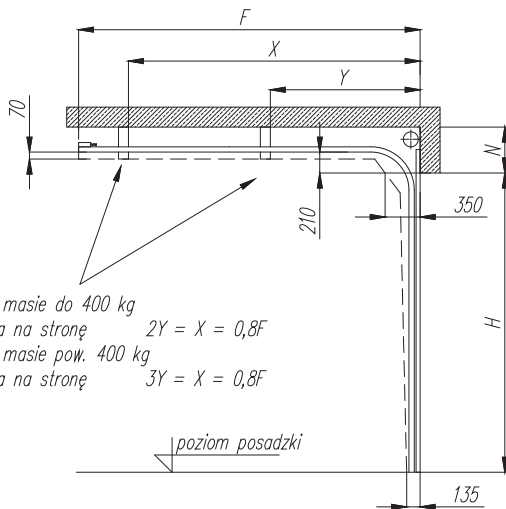

Dla bram o masie do 400 kg  
– 2 zawiesia na stronę  $2Y = X = 0,8F$   
Dla bram o masie pow. 400 kg  
– 3 zawiesia na stronę  $3Y = X = 0,8F$

poziom posadzki

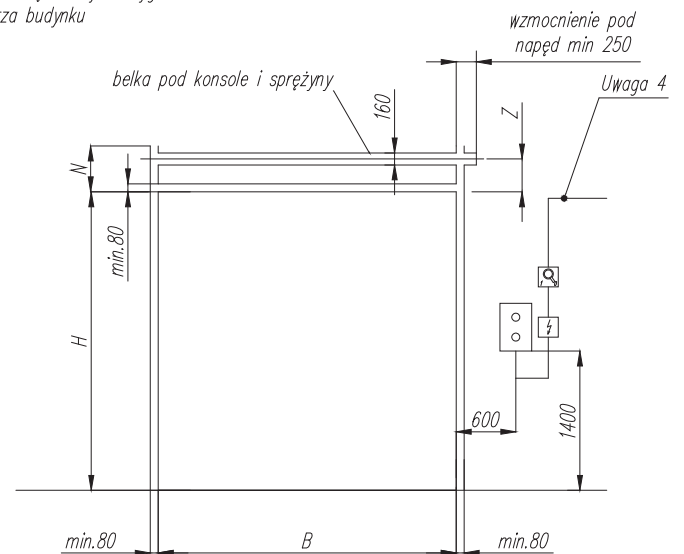

belka pod konsole i sprężyny

wzmocnienie pod napęd min 250

Uwaga 4

Warianty montażu:

Beton, cegła,

Gazobeton

Płyta warstwowa

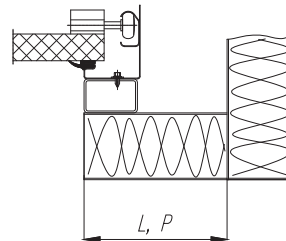
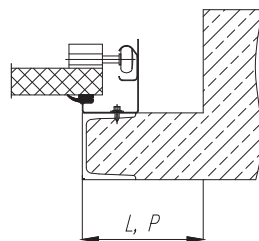
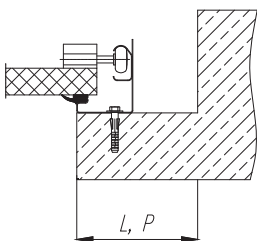

Uwagi:

- Obszar montażowy przygotowany przez klienta musi być równy (zlicowany) – materiał konstrukcyjny: cegła, stal, gazobeton.
- W przypadku budowy z płyt warstwowych wymagane jest wykonanie konstrukcji wsporczej, kotwionej do elementów nośnych budynku. Konstrukcja wykonana przykładowo z profili kształtowych zamkniętych, giętych na zimno 80x40mm i 160x40mm.
- W miejscu przeznaczonym do montażu bramy nie mogą znajdować się żadne przewody, urządzenia grzewcze, rury itp.
- Zasilanie napędu 400V/50Hz/3~/N/PE-16A 5x1,5mm<sup>2</sup> dla odległości od źródła zasilania ≤20mb; 5x2,5mm<sup>2</sup> dla odległości zasilania >20mb. Za doprowadzenie zasilania zakończonym wyłącznikiem głównym i gniazdem CEE 5-biegunowym odpowiada Zamawiający.

**BIG TOR ISO40E / ISO40DE / ISO 40**  
**Prowadzenie L – wał w nadprożu**

N mm	F mm	Opcja	L,P mm **	L,P mm ***
365mm – wał w nadprożu	H+620mm – obsługa ręczna H+950mm – napęd	obsługa ręczna	130mm	130mm
		napęd tańcuchowy*	330mm	230mm
		napęd elektryczny*	370mm	270mm

Uwaga: Brama w stanie otwartym przysłania światło otworu o ok. 150mm

\* po stronie napędu (po stronie przeciwnej do napędu – 120mm)  
 \*\* zalecana przestrzeń montażowa (prowadzenie prac serwisowych bez konieczności demontażu konsol)  
 \*\*\* minimalna wymagana przestrzeń montażowa

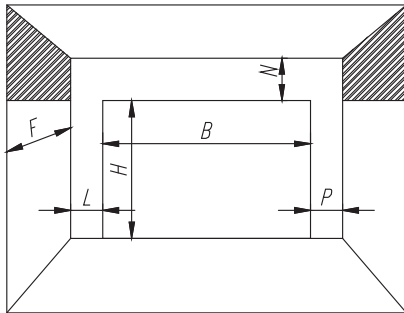

Oznaczenia:

B – szerokość światła otworu; H – wysokość światła otworu;  
 L,P – boczna wolna przestrzeń montażowa (wągarki);  
 N – wysokość nadproża, F – głębokość zamocowania prowadnic

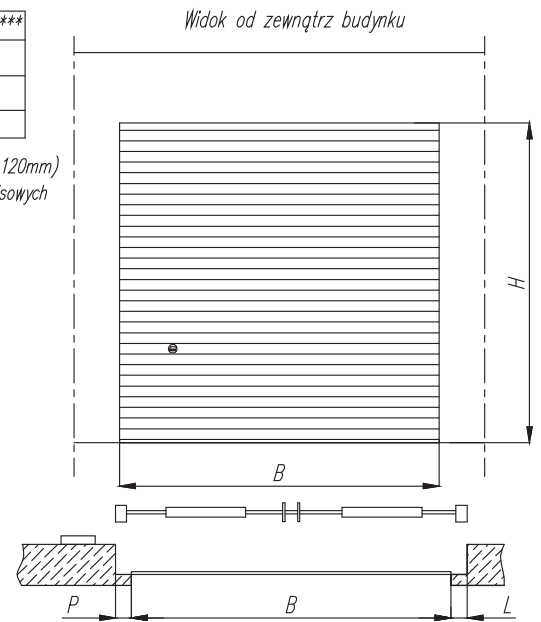

Konstrukcja wsporcza pod zabudowę bramy – "ryglówka"  
 Widok od wnętrza budynku

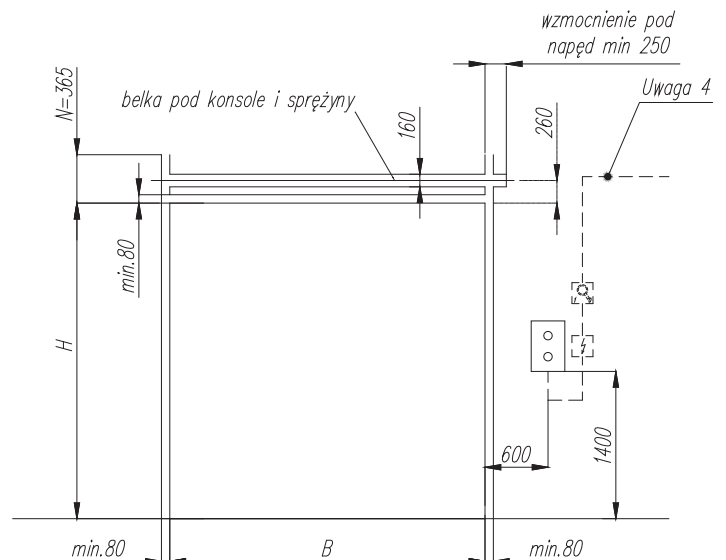
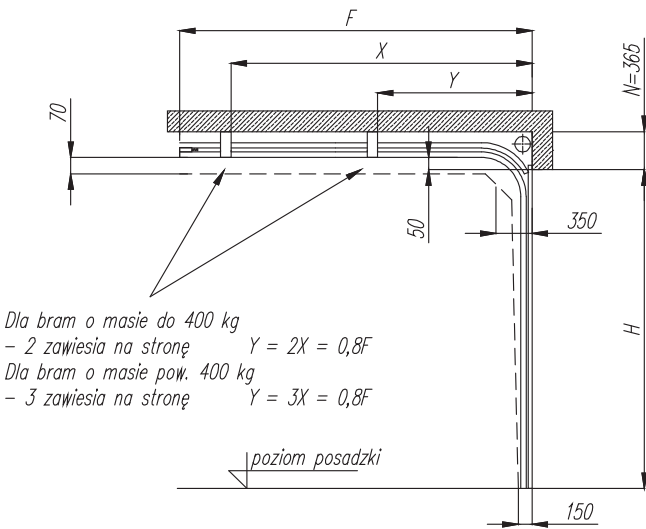

Warianty montażu:

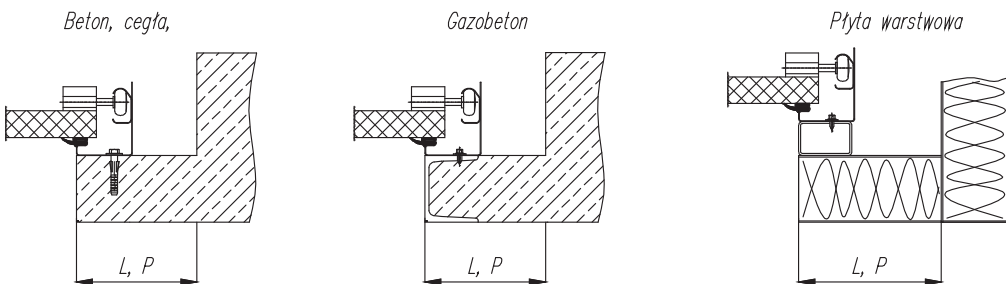

Uwagi:

- Obszar montażowy przygotowany przez klienta musi być równy (zlicowany) – materiał konstrukcyjny: cegła, stal, gazobeton.
- W przypadku budowy z płyt warstwowych wymagane jest wykonanie konstrukcji wsporczej, kotwionej do elementów nośnych budynku. Konstrukcja wykonana przykładowo z profili kształtowych zamkniętych, giętych na zimno 80x40mm i 160x40mm.
- W miejscu przeznaczonym do montażu bramy nie mogą znajdować się żadne przewody, urządzenia grzewcze, rury itp.
- Zasilanie napędu 400V/50Hz/3~/N/PE-16A 5x1,5mm<sup>2</sup> dla odległości od źródła zasilania ≤20mb; 5x2,5mm<sup>2</sup> dla odległości zasilania >20mb. Za doprowadzenie zasilania zakończonym wyłącznikiem głównym i gniazdem CEE 5-biegunowym odpowiada Zamawiający.

**BIG TOR ISO40E / ISO40DE / ISO 40**  
**Prowadzenie L – wał na końcu prowadnic poziomych**

N mm	F mm	Opcja	L,P mm **	L,P mm ***
210mm – wał na końcu prowadnic poziomych	H+1200	obsługa ręczna	120mm	120mm
		napęd tańcuchowy*	330mm	230mm
		napęd elektryczny*	370mm	270mm

\* po stronie napędu (po stronie przeciwnej do napędu – 120mm)  
 Uwaga: Brama w stanie otwartym przystania światła \*\* zalecana przestrzeń montażowa (prowadzenie prac serwisowych otworu o ok. 150mm bez konieczności demontażu konsol)  
 \*\*\* minimalna wymagana przestrzeń montażowa

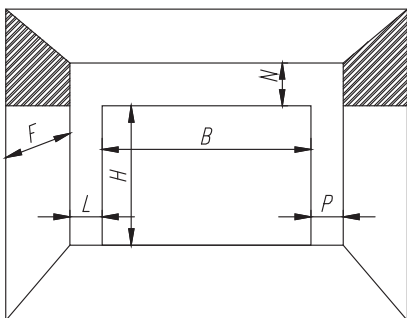

Oznaczenia:  
 B – szerokość światła otworu; H – wysokość światła otworu;  
 L, P – boczna wolna przestrzeń montażowa (węgarki);  
 N – wysokość nadproża, F – głębokość zamocowania prowadnic

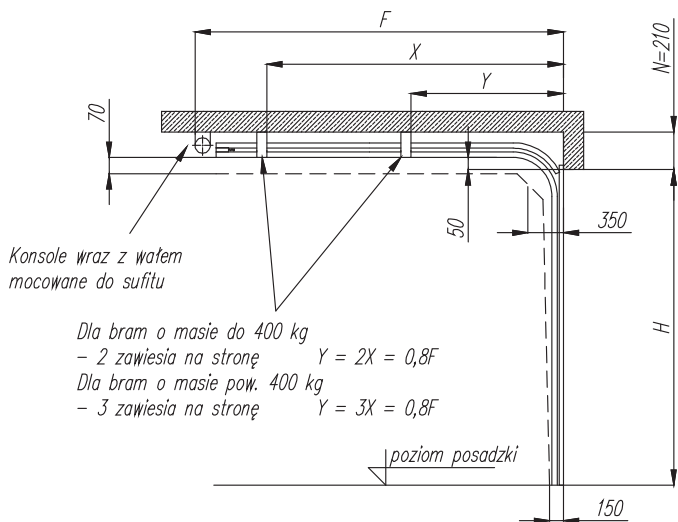
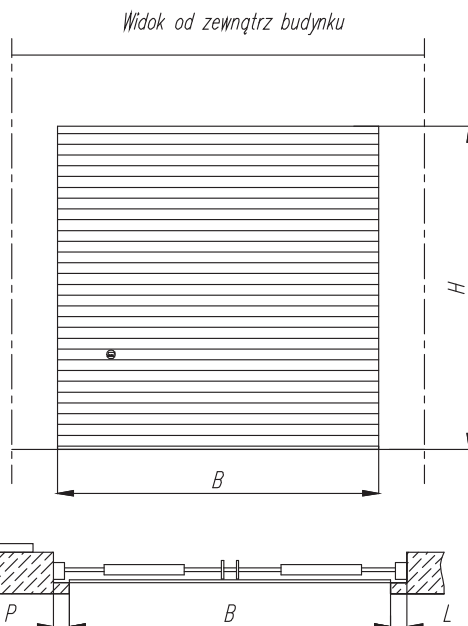

Konstrukcja wsporcza pod zabudowę bramy – "ryglówka"  
 Widok od wnętrza budynku

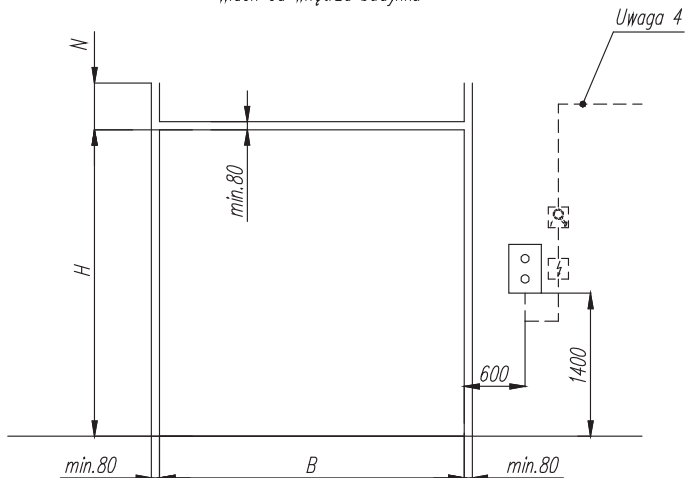

Warianty montażu:

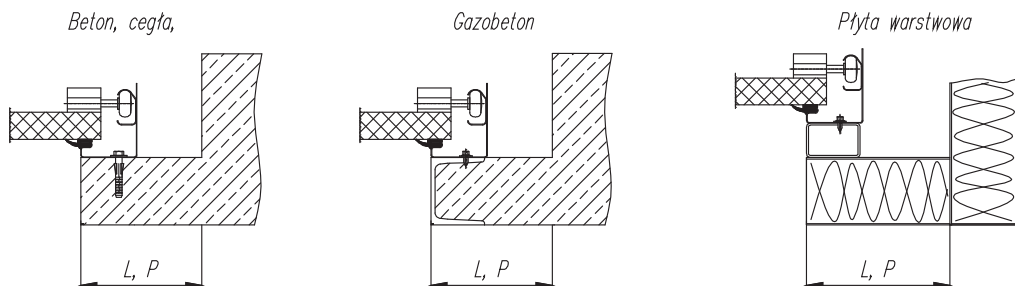

Uwagi:

- Obszar montażowy przygotowany przez klienta musi być równy (zlicowany) – materiał konstrukcyjny: cegła, stal, gazobeton.
- W przypadku budowy z płyt warstwowych wymagane jest wykonanie konstrukcji wsporczej, kotwionej do elementów nośnych budynku. Konstrukcja wykonana przykładowo z profili kształtowych zamkniętych, giętych na zimno 80x40mm i 160x40mm.
- W miejscu przeznaczonym do montażu bramy nie mogą znajdować się żadne przewody, urządzenia grzewcze, rury itp.
- Zasilanie napędu 400V/50Hz/3~/N/PE-16A 5x1,5mm<sup>2</sup> dla odległości od źródła zasilania <=20mb; 5x2,5mm<sup>2</sup> dla odległości zasilania >20mb. Za doprowadzenie zasilania zakończonym wyłącznikiem głównym i gniazdem CEE 5-biegunowym odpowiada Zamawiający.



**BIG TOR ISO40E / ISO40DE / ISO 40**  
**Prowadzenie H**

HL mm	Z mm	E mm	F mm	Opcja	L,P mm **	L,P mm ***
N-300	HL+200	300	H-HL+750	obsługa ręczna	100mm	100mm
				napęd tańcuchowy*	280mm	180mm
				napęd elektryczny*	320mm	220mm

\* po stronie napędu (po stronie przeciwnej do napędu - 100mm)

\*\* zalecana przestrzeń montażowa (prowadzenie prac serwisowych bez konieczności demontażu konsol)

\*\*\* minimalna wymagana przestrzeń montażowa

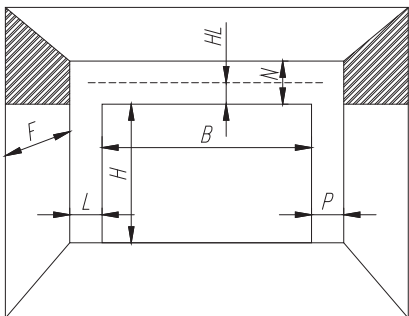

Oznaczenia:

B - szerokość światła otworu; H - wysokość światła otworu;

L,P - boczna wolna przestrzeń montażowa (węgarki);

N - wysokość nadproża, F - głębokość zamocowania prowadnic;

HL - odległość od krawędzi nadproża do dołu prowadnic poziomych

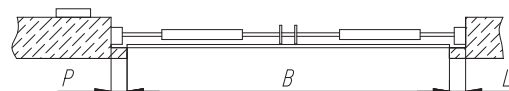
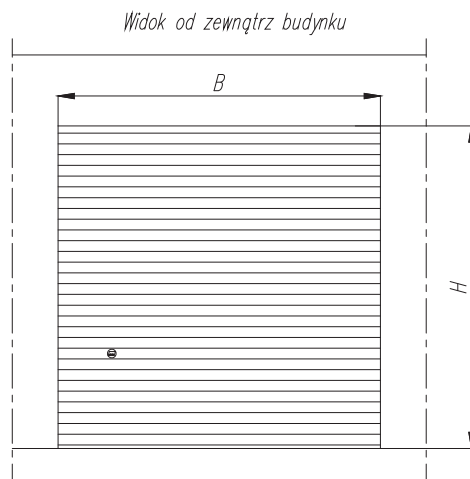

Konstrukcja wsporcza pod zabudowę bramy - "ryglówka"  
Widok od wnętrza budynku

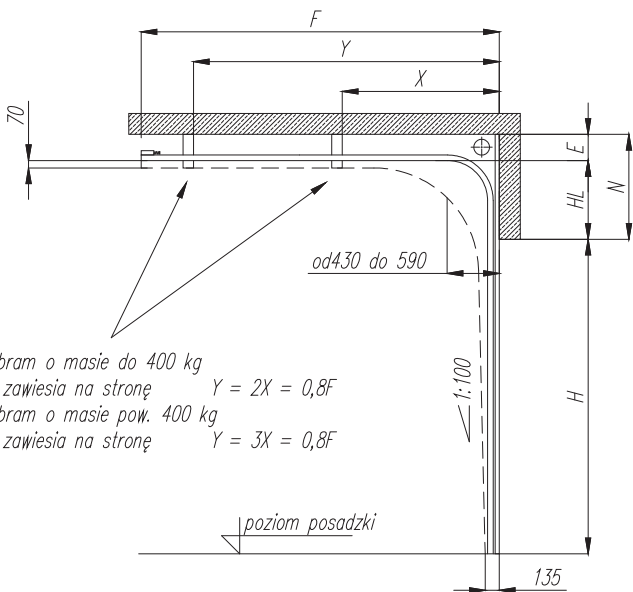

Dla bram o masie do 400 kg  
- 2 zawiesia na stronę  $Y = 2X = 0,8F$   
Dla bram o masie pow. 400 kg  
- 3 zawiesia na stronę  $Y = 3X = 0,8F$

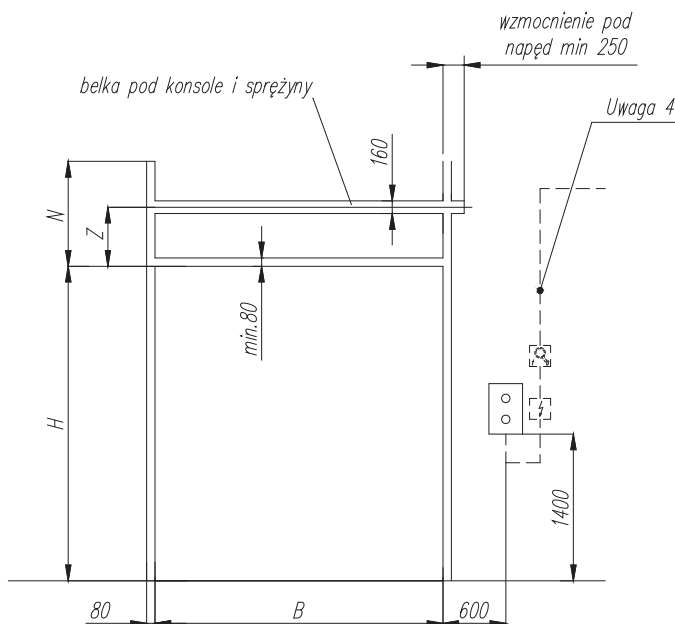

Warianty montażu:

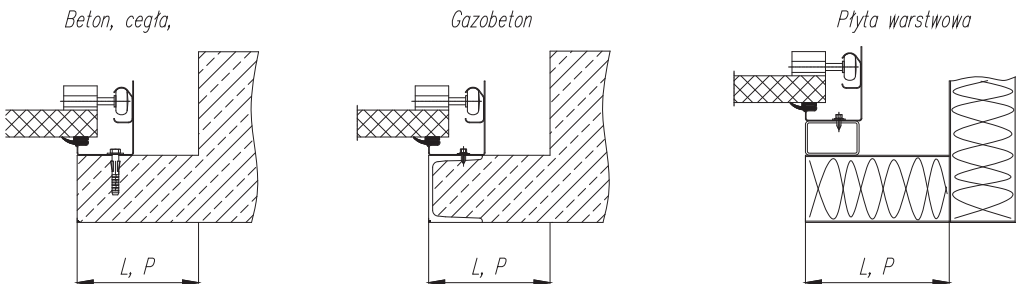

Uwagi:

- Obszar montażowy przygotowany przez klienta musi być równy (zlicowany) - materiał konstrukcyjny: cegła, stal, gazobeton.
- W przypadku budowy z płyt warstwowych wymagane jest wykonanie konstrukcji wsporczej, kotwionej do elementów nośnych budynku. Konstrukcja wykonana przykładowo z profili kształtowych zamkniętych, giętych na zimno 80x40mm i 160x40mm.
- W miejscu przeznaczonym do montażu bramy nie mogą znajdować się żadne przewody, urządzenia grzewcze, rury itp.
- Zasilanie napędu 400V/50Hz/3~/N/PE-16A 5x1,5mm<sup>2</sup> dla odległości od źródła zasilania <=20mb; 5x2,5mm<sup>2</sup> dla odległości zasilania >20mb. Za doprowadzenie zasilania zakończonym wyłącznikiem głównym i gniazdem CEE 5-biegunowym odpowiada Zamawiający.



**BIG TOR ISO40E / ISO40DE / ISO 40**

**Prowadzenie Ho**

N mm	HL mm	E mm	F mm	Opcja	L,P mm
HL+200	N-200	200	H-HL+750	obsługa ręczna	250mm
				napęd tańcuchowy*	350mm
				napęd elektryczny*	370mm

\*) po stronie napędu (po stronie przeciwnej do napędu - 250mm)

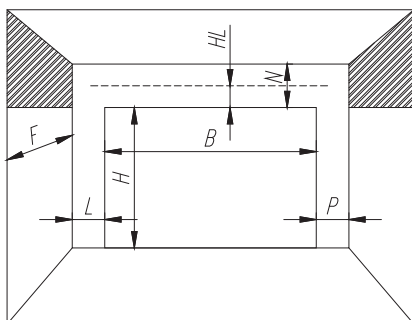

Oznaczenia:

- B - szerokość światła otworu; H - wysokość światła otworu;
- L,P - boczna wolna przestrzeń montażowa (węgarki);
- N - wysokość nadproża, F - głębokość zamocowania prowadnic;
- HL - odległość od krawędzi nadproża do dołu prowadnic poziomych

Widok od zewnątrz budynku

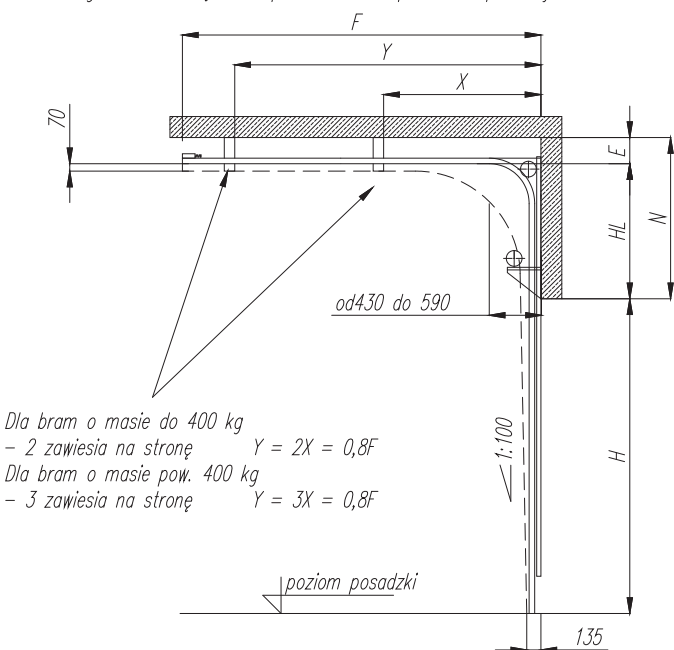
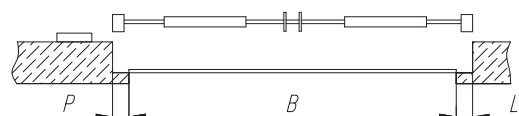
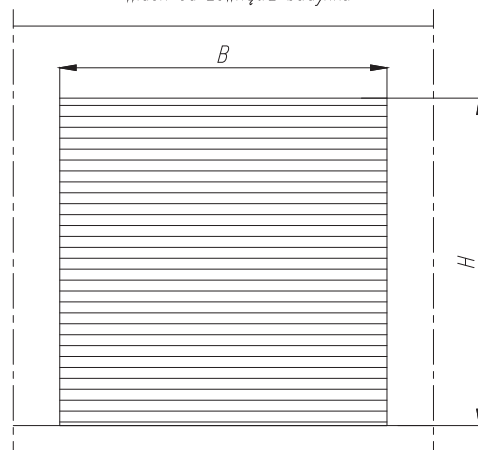

- Dla bram o masie do 400 kg - 2 zawiesia na stronę  $Y = 2X = 0,8F$
- Dla bram o masie pow. 400 kg - 3 zawiesia na stronę  $Y = 3X = 0,8F$

Konstrukcja wsporcza pod zabudowę bramy - "ryglówka"  
Widok od wnętrza budynku

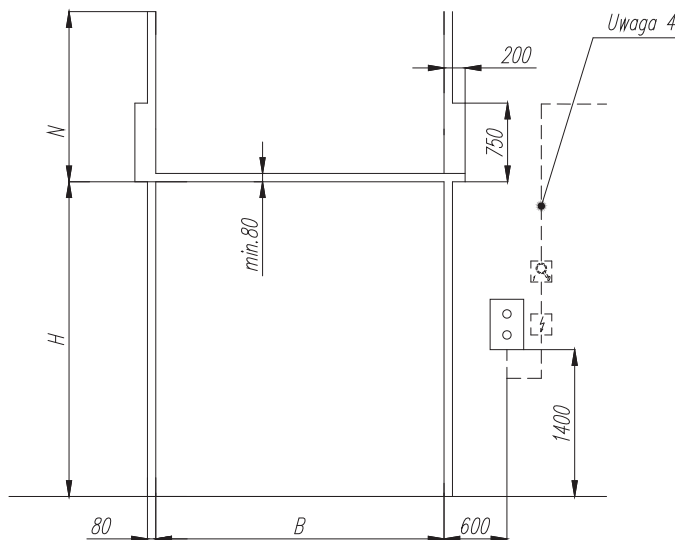

Warianty montażu:

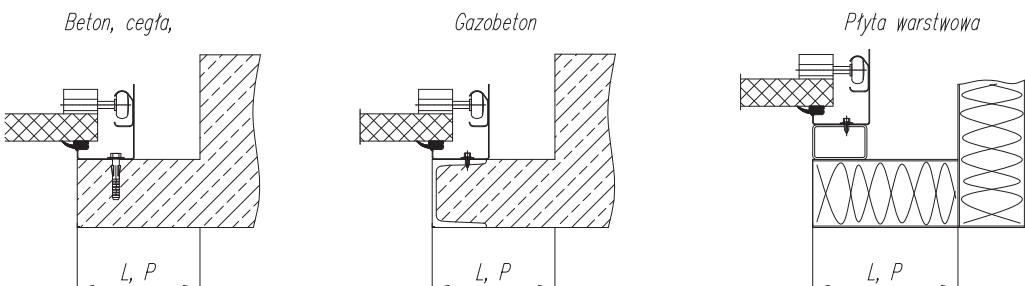

Uwagi:

- Obszar montażowy przygotowany przez klienta musi być równy (zlicowany) - materiał konstrukcyjny: cegła, stal, gazobeton.
- W przypadku budowy z płyt warstwowych wymagane jest wykonanie konstrukcji wsporczej, kotwionej do elementów nośnych budynku. Konstrukcja wykonana przykładowo z profili kształtowych zamkniętych, giętych na zimno 80x40mm i 160x40mm.
- W miejscu przeznaczonym do montażu bramy nie mogą znajdować się żadne przewody, urządzenia grzewcze, rury itp.
- Zasilanie napędu 400V/50Hz/3~/N/PE-16A 5x1,5mm<sup>2</sup> dla odległości od źródła zasilania ≤20mb; 5x2,5mm<sup>2</sup> dla odległości zasilania >20mb. Za doprowadzenie zasilania zakończonym wyłącznikiem głównym i gniazdem CEE 5-biegunowym odpowiada Zamawiający.

**BIG TOR ISO40E / ISO40DE / ISO 40**

**Prowadzenie V**

N mm	F mm	Opcja	L,P mm **	L,P mm ***
H+300	410 mm – dla H<=3300	obsługa ręczna	100mm	100mm
		napęd łańcuchowy*	280mm	180mm
	460 mm – dla H>3300	napęd elektryczny*	320mm	220mm

\* po stronie napędu (po stronie przeciwnej do napędu – 100mm)

\*\* zalecana przestrzeń montażowa (prowadzenie prac serwisowych bez konieczności demontażu konsol)

\*\*\* minimalna wymagana przestrzeń montażowa

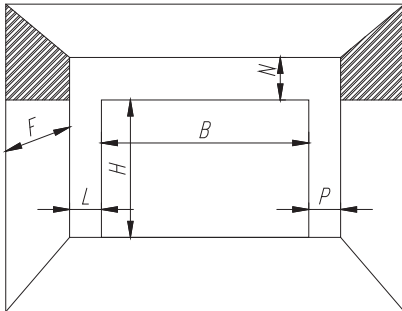

Oznaczenia:

B – szerokość światła otworu; H – wysokość światła otworu;

L, P – boczna wolna przestrzeń montażowa (wągarki);

N – wysokość nadproża, F – głębokość zamocowania prowadnic

Widok od zewnątrz budynku

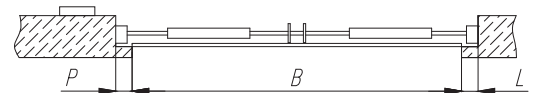
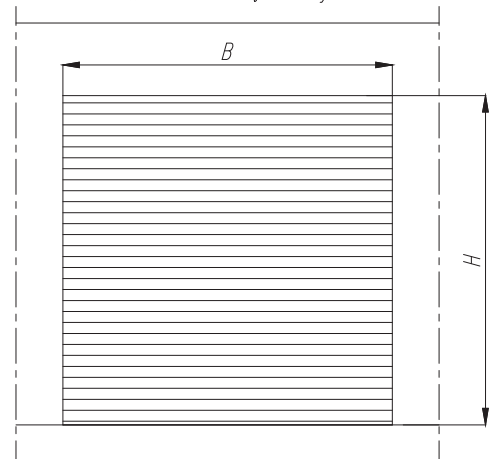

Konstrukcja wsporcza pod zabudowę bramy – "ryglówka"

Widok od wnętrza budynku

wzmocnienie pod napęd min 250

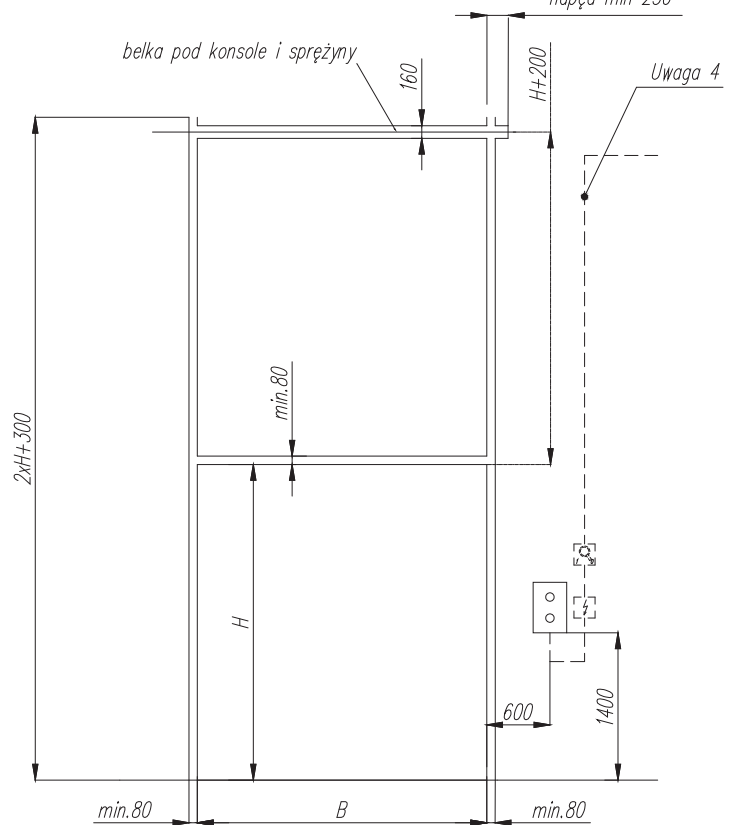
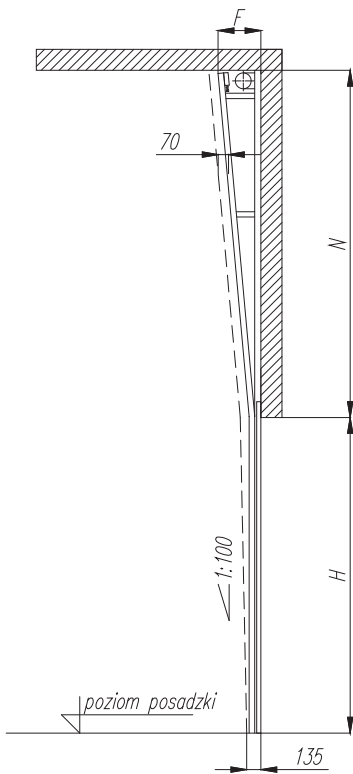

Warianty montażu:

Beton, cegła,

Gazobeton

Płyta warstwowa

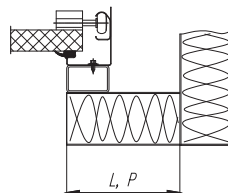
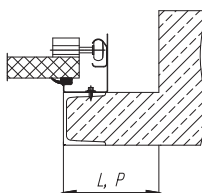
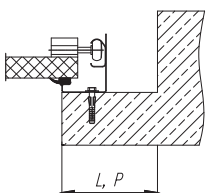

Uwagi:

- Obszar montażowy przygotowany przez klienta musi być równy (zlicowany) – materiał konstrukcyjny: cegła, stal, gazobeton.
- W przypadku budowl z płyt warstwowych wymagane jest wykonanie konstrukcji wsporczej, kotwionej do elementów nośnych budynku. Konstrukcja wykonana przykładowo z profili kształtowych zamkniętych, giętych na zimno 80x40mm i 160x40mm.
- W miejscu przeznaczonym do montażu bramy nie mogą znajdować się żadne przewody, urządzenia grzewcze, rury itp.
- Zasilanie napędu 400V/50Hz/3~/N/PE-16A 5x1,5mm<sup>2</sup> dla odległości od źródła zasilania <=20mb; 5x2,5mm<sup>2</sup> dla odległości zasilania >20mb. Za doprowadzenie zasilania zakończonym wyłącznikiem głównym i gniazdem CEE 5-biegunowym odpowiada Zamawiający.

**BiG TOR ISO40E / ISO40DE / ISO 40**  
**Prowadzenie VO**

F mm	N mm	L,P mm
300	H+300	250mm – obsługa ręczna 330mm – napęd łańcuchowy* 370mm – napęd elektryczny*

\*) po stronie napędu (po stronie przeciwnej do napędu – 250mm)

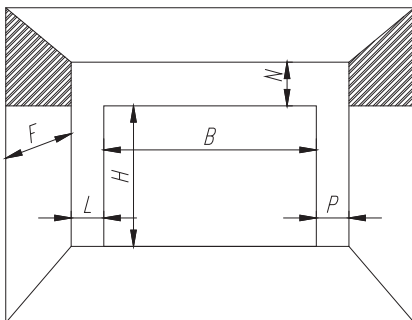

Oznaczenia:

B – szerokość światła otworu; H – wysokość światła otworu;  
 L, P – boczna wolna przestrzeń montażowa (węgarki);  
 N – wysokość nadproża, F – głębokość zamocowania prowadnic

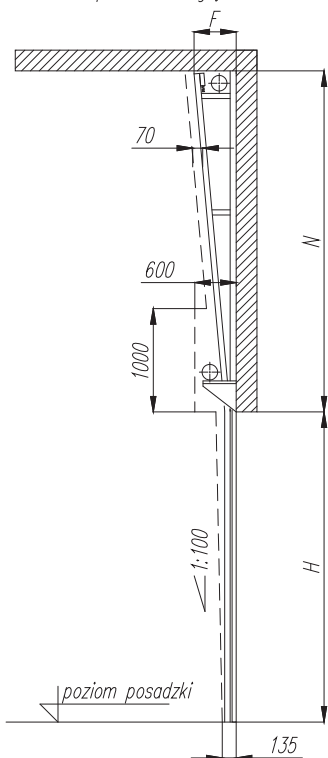

Warianty montażu:

Beton, cegła,

Gazobeton

Płyta warstwowa

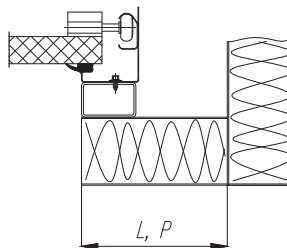
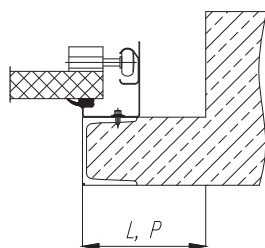
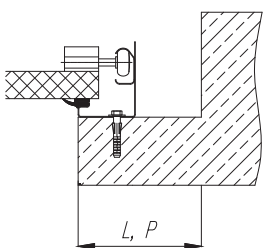

Uwagi:

- Obszar montażowy przygotowany przez klienta musi być równy (zlicowany) – materiał konstrukcyjny: cegła, stal, gazobeton.
- W przypadku budowy z płyt warstwowych wymagane jest wykonanie konstrukcji wsporczej, kotwionej do elementów nośnych budynku. Konstrukcja wykonana przykładowo z profili kształtowych zamkniętych, giętych na zimno 80x40mm i 160x40mm.
- W miejscu przeznaczonym do montażu bramy nie mogą znajdować się żadne przewody, urządzenia grzewcze, rury itp.
- Zasilanie napędu 400V/50Hz/3~/N/PE-16A 5x1,5mm<sup>2</sup> dla odległości od źródła zasilania ≤20mb; 5x2,5mm<sup>2</sup> dla odległości zasilania >20mb. Za doprowadzenie zasilania zakończonym wyłącznikiem głównym i gniazdem CEE 5-biegunowym odpowiada Zamawiający.

Widok od zewnątrz budynku

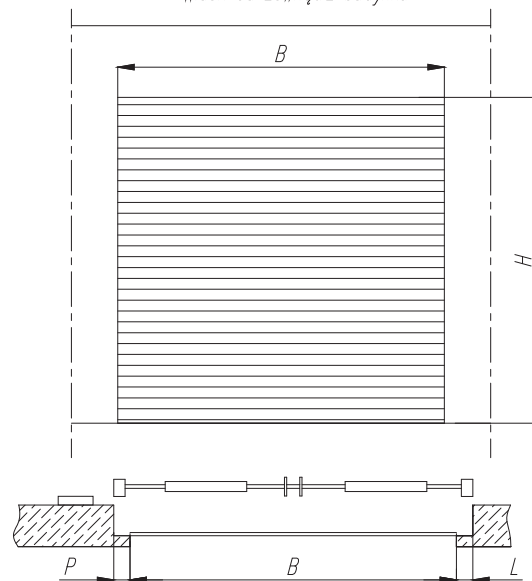

Konstrukcja wsporcza pod zabudowę bramy – "ryglówka"  
 Widok od wnętrza budynku

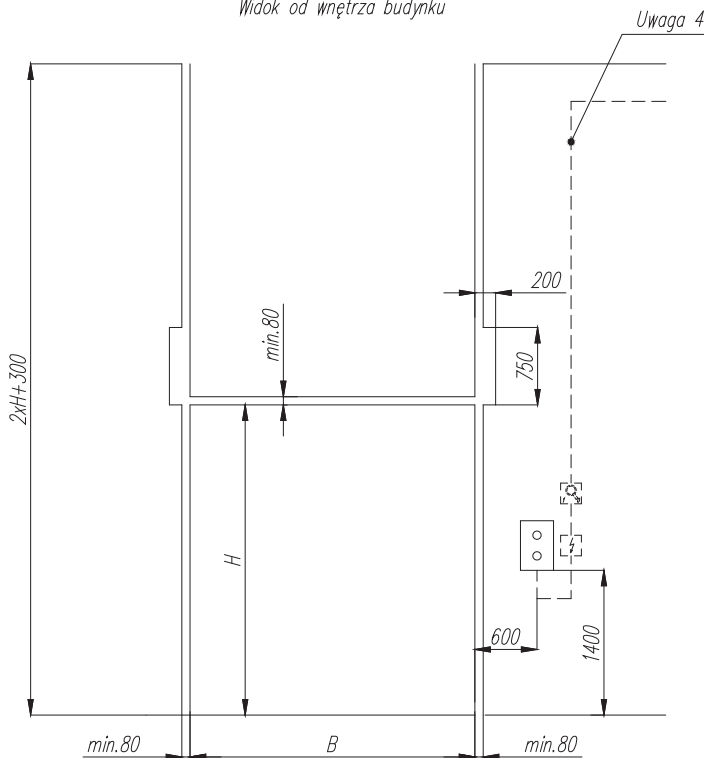

**Prowadzenie ND oraz HD**

N mm	Z mm	F mm	Opcja	L,P mm **	L,P mm ***
460mm dla H ≤ 5570mm	360mm	H+420mm – obsługa ręczna	obsługa ręczna	100mm	100mm
510mm dla H > 5570mm	385mm	H+750mm – napęd	napęd łańcuchowy*	280mm	180mm
			napęd elektryczny*	320mm	220mm

\* po stronie napędu (po stronie przeciwnej do napędu – 100mm)

\*\* zalecana przestrzeń montażowa (prowadzenie prac serwisowych bez konieczności demontażu konsol)

\*\*\* minimalna wymagana przestrzeń montażowa

Konstrukcja wsporcza pod zabudowę bramy – "ryglówka"  
Widok od wnętrza budynku

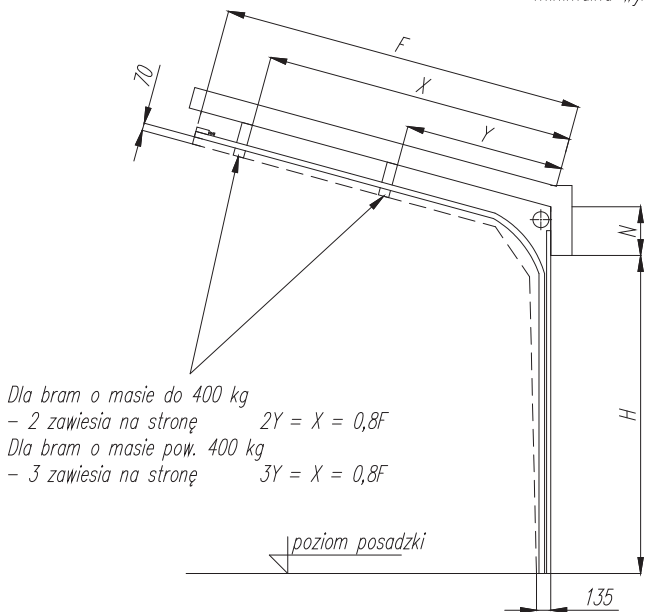

Dla bram o masie do 400 kg  
– 2 zawiesia na stronę  $2Y = X = 0,8F$   
Dla bram o masie pow. 400 kg  
– 3 zawiesia na stronę  $3Y = X = 0,8F$

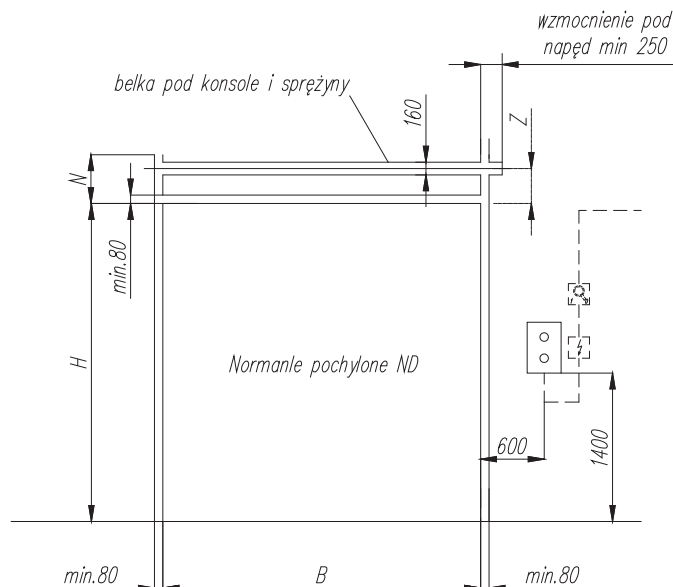

Z mm	E mm	F mm	Opcja	L,P mm **	L,P mm ***
HL+180	300	H-HL+750	obsługa ręczna	100mm	100mm
			napęd łańcuchowy*	280mm	180mm
			napęd elektryczny*	320mm	220mm

\* po stronie napędu (po stronie przeciwnej do napędu – 100mm)

\*\* zalecana przestrzeń montażowa (prowadzenie prac serwisowych bez konieczności demontażu konsol)

\*\*\* minimalna wymagana przestrzeń montażowa

Konstrukcja wsporcza pod zabudowę bramy – "ryglówka"  
Widok od wnętrza budynku

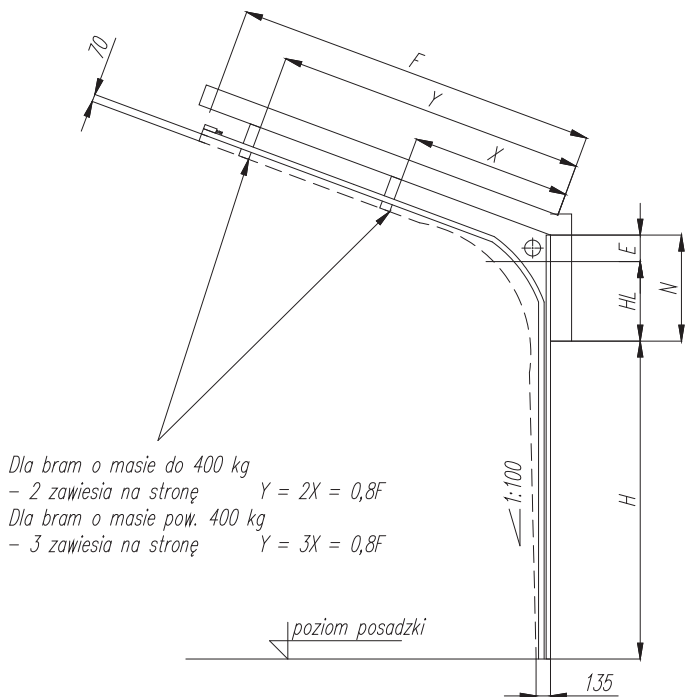

Dla bram o masie do 400 kg  
– 2 zawiesia na stronę  $Y = 2X = 0,8F$   
Dla bram o masie pow. 400 kg  
– 3 zawiesia na stronę  $Y = 3X = 0,8F$

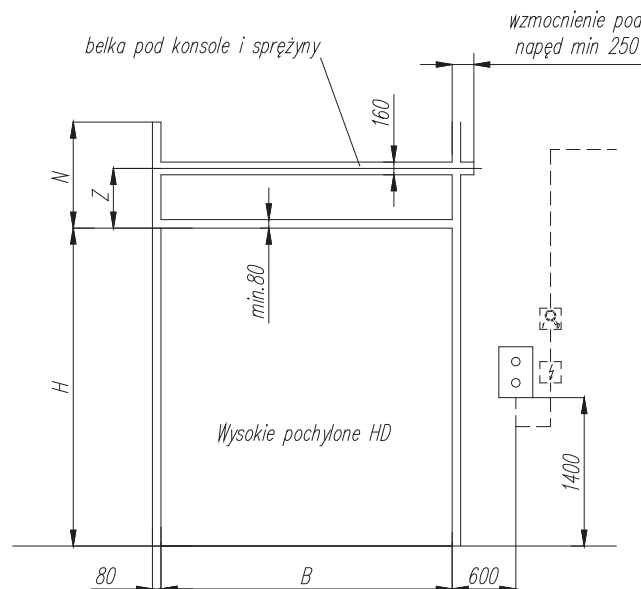

**Prowadzenie LD**

N mm	F mm	Opcja	L,P mm **	L,P mm ***
365mm	H+620mm – obsługa ręczna H+950mm – napęd	obsługa ręczna	130mm	130mm
		napęd łańcuchowy*	330mm	230mm
		napęd elektryczny*	370mm	270mm

Uwaga: Brama w stanie otwartym przystania światło otworu o ok. 150mm

\* po stronie napędu (po stronie przeciwnej do napędu – 100mm)  
 \*\* zalecana przestrzeń montażowa (prowadzenie prac serwisowych bez konieczności demontażu konsol)  
 \*\*\* minimalna wymagana przestrzeń montażowa

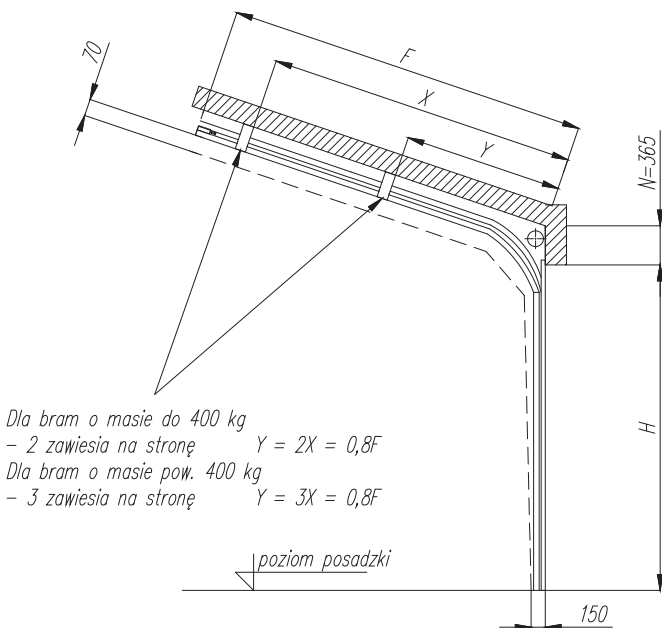

Konstrukcja wsporcza pod zabudowę bramy – "ryglówka"  
 Widok od wnętrza budynku

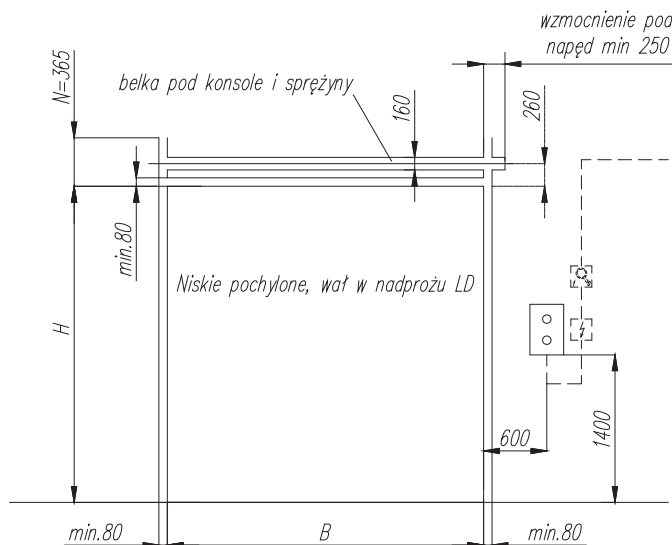

N mm	F mm	Opcja	L,P mm **	L,P mm ***
215mm	H+1200	obsługa ręczna	120mm	120mm
		napęd łańcuchowy*	330mm	230mm
		napęd elektryczny*	370mm	270mm

Uwaga: Brama w stanie otwartym przystania światło otworu o ok. 150mm

\* po stronie napędu (po stronie przeciwnej do napędu – 120mm)  
 \*\* zalecana przestrzeń montażowa (prowadzenie prac serwisowych bez konieczności demontażu konsol)  
 \*\*\* minimalna wymagana przestrzeń montażowa

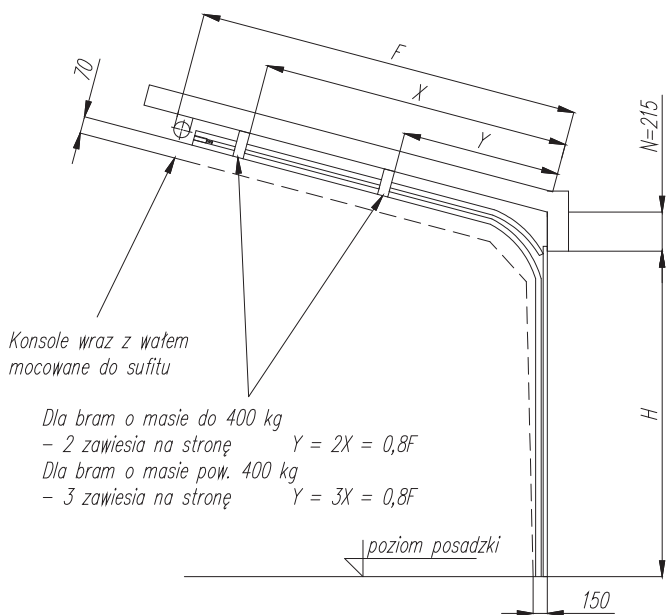

Konstrukcja wsporcza pod zabudowę bramy – "ryglówka"  
 Widok od wnętrza budynku

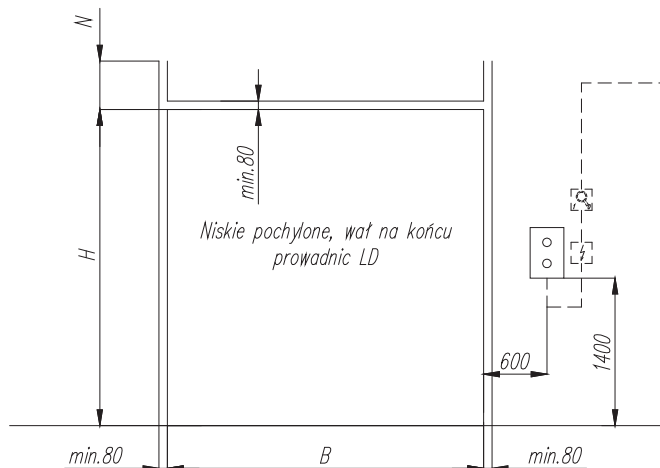

1. Bramy przesuwane można montować wewnątrz oraz na zewnątrz budynku (w przypadku montażu na zewnątrz budynku zalecamy zastosowanie okapnika osłaniającego elementy jezdne bramy przed wpływem warunków atmosferycznych)
2. Minimalne nadproże wynosi 200 mm
3. Brama w stanie otwartym przysłania światło przejazdu (na szerokości) o ok. 10 cm
4. Węgarki:

Rodzaj bramy	Węgarek 1	Węgarek 2
Jednoskrzydłowa	120 mm	Bo
Dwuskrzydłowa	1/2 Bo	1/2 Bo

## Jednoskrzydłowa

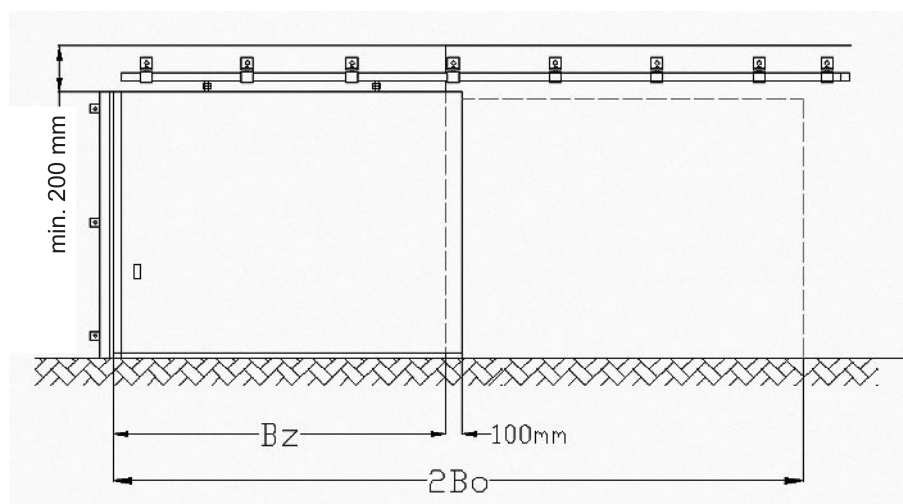

## Dwuskrzydłowa

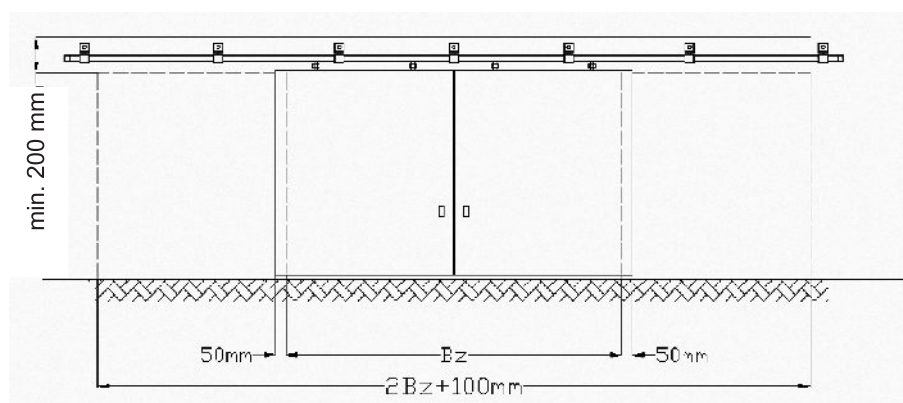

- Ho – wysokość zamówieniowa światła otworu wymiar zewnętrzny ościeżnicy
- Hś – wysokość światła otworu dostępna po otwarciu bramy
- Bo – szerokość zamówieniowa światła otworu wymiar zewnętrzny ościeżnicy
- Bś – szerokość światła otworu dostępna po otwarciu bramy

Rodzaj bramy	Hś	Bś
Jednoskrzydłowa	Ho – 65 mm	Bo – 155 mm
Dwuskrzydłowa	Ho – 65 mm	Bo – 180 mm

## Jednoskrzydłowa

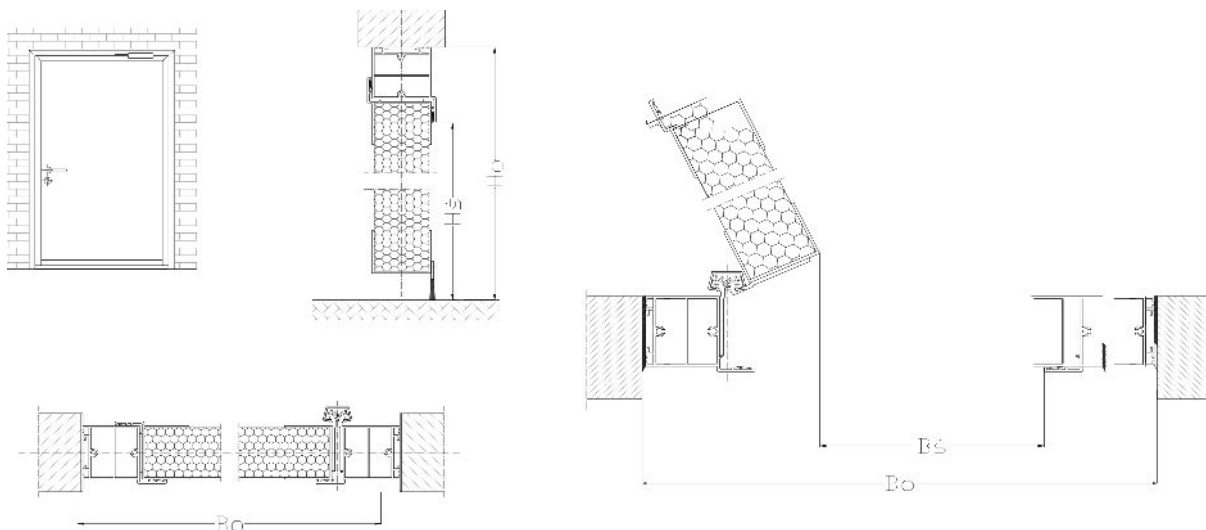

## Dwuskrzydłowa

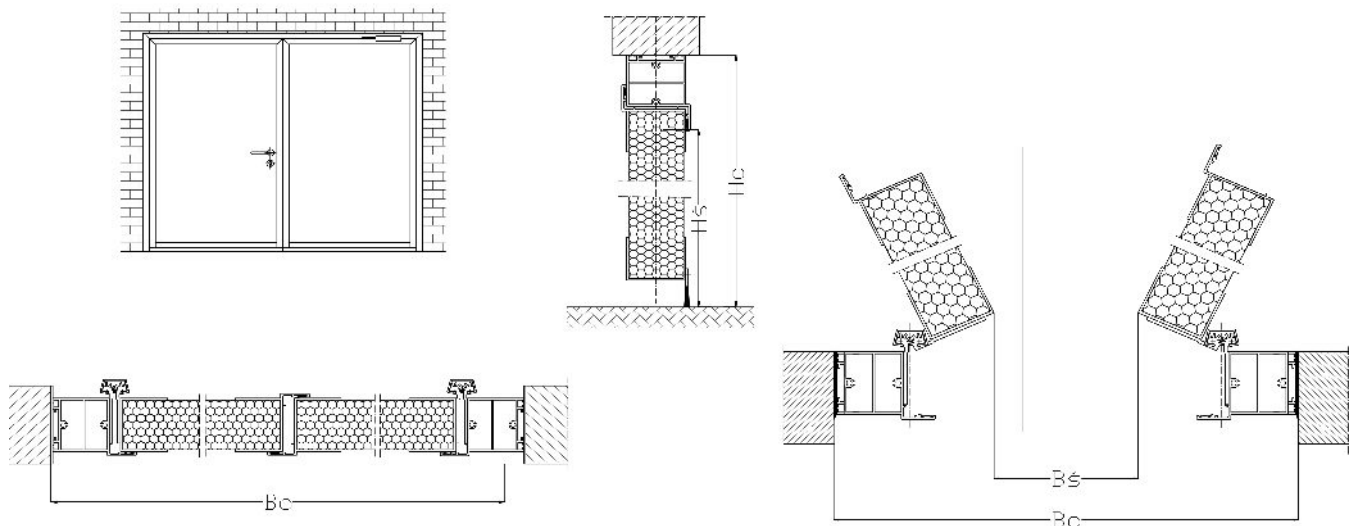



## I. Opis produktu – Uszczelnienia przeładunkowe



Uszczelnienia przeładunkowe są urządzeniami montowanymi na fasadzie budynku. Ich zadaniem jest doszczelnienie pojazdów dokujących na stanowiskach przeładunkowych. Korzyści ze stosowania, to ograniczenie strat ciepła w okresach chłodnych, ochrona przed napływem ciepła w okresach letnich, ograniczenie ingerencji owadów i insektów do wnętrza obiektu, podniesienie komfortu pracy dla osób obsługujących, niższe koszty eksploatacji obiektu. Fartuch wykonany jest ze specjalistycznej tkaniny technicznej dedykowanej wyłącznie do zastosowań w technice przeładunkowej. Boczne i poziome fartuchy uszczelnienia przeładunkowego wykonane są z dwóch różnych rodzajów materiałów: fartuchy boczne wykonane są z tworzywa o podniesionej stateczności bocznej co gwarantuje wysoce elastyczną pracę uszczelnienia podczas napierania ładowni w trakcie dokowania pojazdu w stanowisku przeładunkowym. Fartuch górny posiada podwyższoną odporność na rozrywanie (1100N). Podczas dokowania pojazdu występują silne naprężenia skośne górnego fartucha, ponieważ napierająca ładownia swymi ostrymi krawędziami oddziałuje na uszczelnienie poziomo w kierunku doku, a nożycowy układ stelaża uszczelnienia powoduje jednocześnie unoszenie zewnętrznej ramy ku górze. Zastosowana tkanina techniczna jest odporna na wyrywanie oraz rozdarcie na krawędzi przelotowego kotwienia fartucha między ramą uszczelnienia a ozdobnym profilem aluminiowym.

- BTU FP Uszczelnienia przeładunkowe **podatne** wykonane są z ramy składającej się z kształtowników stalowych obłożonej fartuchami, przymocowanej wahliwie do drugiej ramy na ścianie.
- BTU FS Uszczelnienia przeładunkowe **stałe** wykonane są z ramy składającej się z kształtowników stalowych obłożonej fartuchami, przymocowanej na sztywno do drugiej ramy na ścianie.
- BTU FW Uszczelnienia przeładunkowe **wnętkowe** wykonane są z ramy składającej się z kształtowników stalowych obłożonej fartuchami, montowanej bezpośrednio na ścianie.

## II. Dane zabudowy uszczelnień przeładunkowych BTU

