

CP.J3M

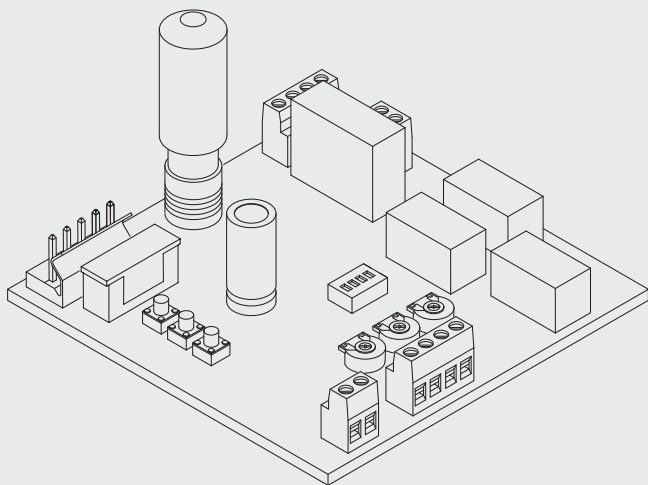

BENINCA[®]
TECHNOLOGY TO OPEN



CP.J3M

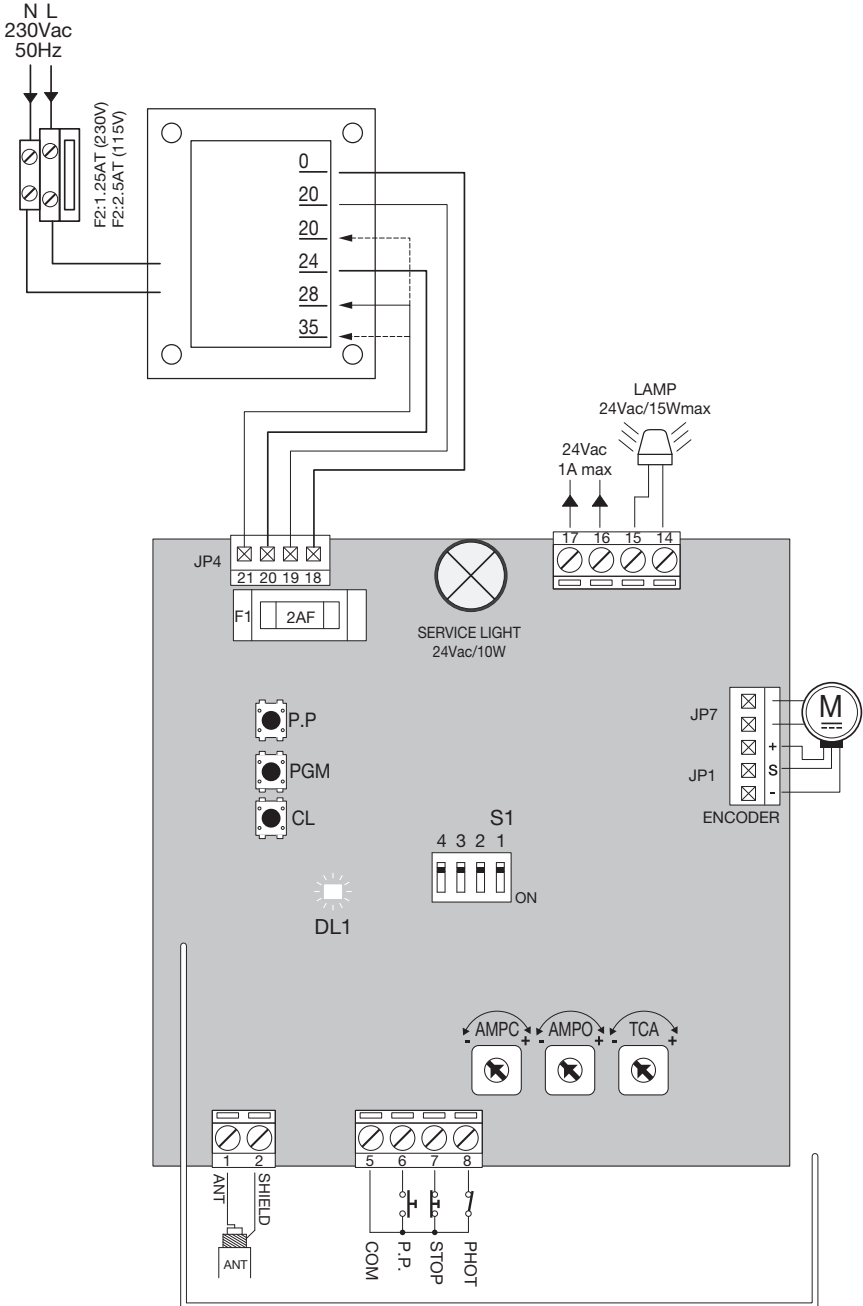

Collegamento scheda JM.CB (opzionale) / Connection to the JM.CB Card (optional)
Anschluss Karte JM.CB (option) / Branchement fiche JM.CB (optionnel)
Conexión tarjeta JM.CB (opcional) / Połączenie karty JM.CB (opcjonalna)

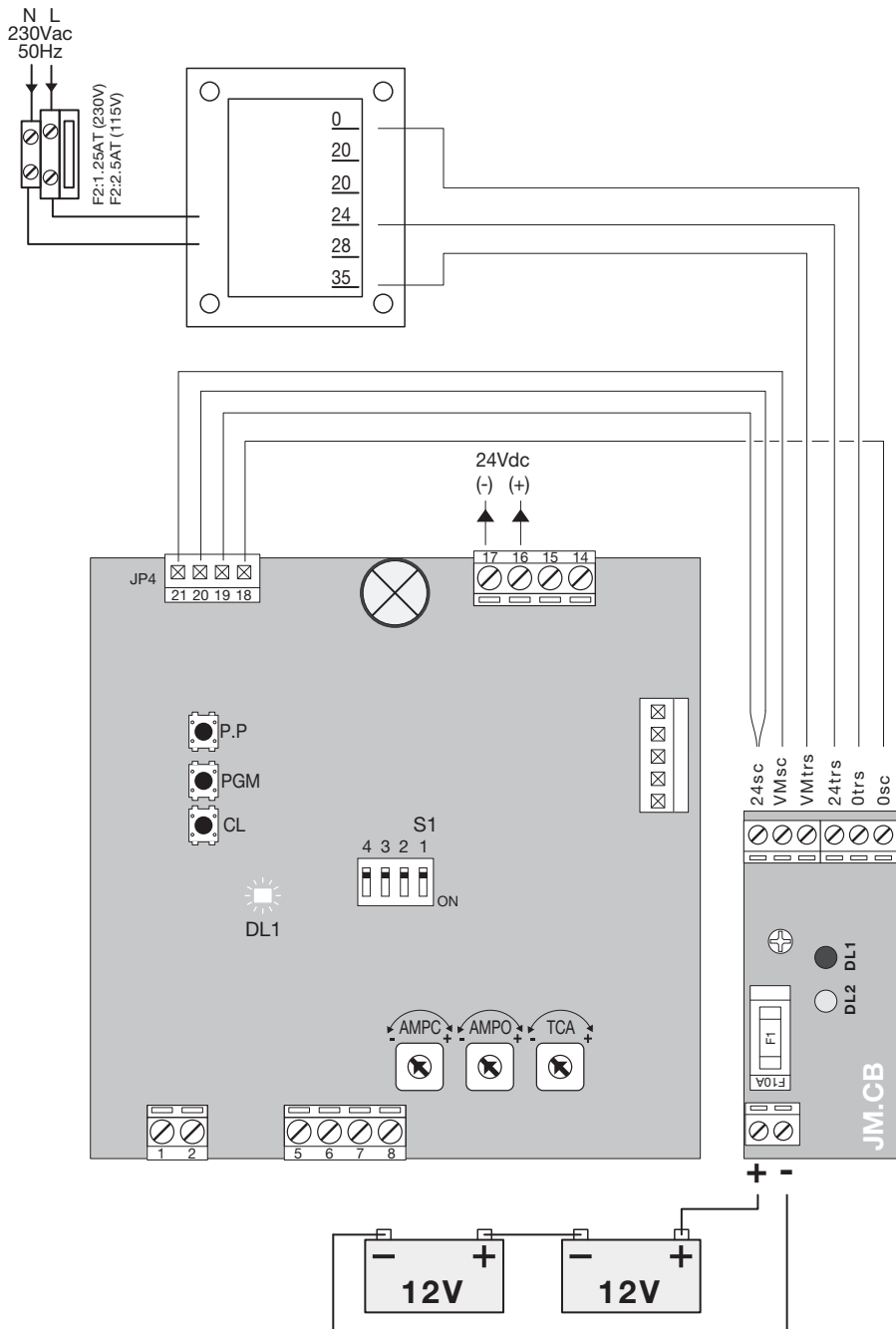

Dichiarazione CE di Conformità

Dichiarazione in accordo alle Direttive 2004/108/CE(EMC); 2006/95/CE(LVD)

Fabbricante:

Automatismi Benincà SpA

Indirizzo:

Via Capitello, 45 - 36066 Sandrigo (VI) - Italia

Dichiara che il prodotto:

Centrale di comando per 1 motore:

CP.J3M

è conforme alle condizioni delle seguenti Direttive CE:

• **DIRETTIVA 2004/108/CE DEL PARLAMENTO EUROPEO E DEL CONSIGLIO** del 15 dicembre 2004 concernente il ravvicinamento delle legislazioni degli Stati membri relative alla compatibilità elettromagnetica e che abroga la direttiva 89/336/CEE, secondo le seguenti norme armonizzate:
EN 61000-6-2:2005, EN 61000-6-3:2007.

• **DIRETTIVA 2006/95/CE DEL PARLAMENTO EUROPEO E DEL CONSIGLIO** del 12 dicembre 2006 concernente il ravvicinamento delle legislazioni degli Stati membri relative al materiale elettrico destinato ad essere adoperato entro taluni limiti di tensione, secondo le seguenti norme armonizzate:
EN 60335-1:2002 + A1:2004 + A11:2004 + A12:2006 + A2:2006 + A13:2008; EN 60335-1-103:2003.

se applicabile:

• **DIRETTIVA 1999/5/CE DEL PARLAMENTO EUROPEO E DEL CONSIGLIO** del 9 marzo 1999 riguardante le apparecchiature radio e le apparecchiature terminali di telecomunicazione e il reciproco riconoscimento della loro conformità, secondo le seguenti norme armonizzate:
ETSI EN 301 489-3 V1.4.1 (2002) + ETSI EN 301 489-1 V1.4.1 (2002) + ETSI EN 300 220-3 V1.1.1 (2000) + EN 60950-1 (2001)

Benincà Luigi, Responsabile legale
Sandrigo, 02/11/2010.

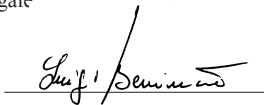

AVVERTENZE

Questo manuale è destinato esclusivamente a personale qualificato per l'installazione e la manutenzione di aperture automatiche.

Nessuna informazione qui presente è di interesse o di utilità per l'utente finale.

Conservare questo manuale per futuri utilizzi.

L'installatore deve fornire tutte le informazioni relative al funzionamento automatico, manuale e di emergenza dell'automazione, e consegnare all'utilizzatore dell'impianto le istruzioni d'uso.



Prevedere sulla rete di alimentazione un interruttore/sezionatore onnipolare con distanza d'apertura dei contatti uguale o superiore a 3 mm. Verificare che a monte dell'impianto elettrico vi sia un interruttore differenziale e una protezione di sovracorrente adeguati. Alcune tipologie di installazione richiedono il collegamento dell'anta ad un impianto di messa a terra rispondente alle vigenti norme di sicurezza.

L'installazione elettrica e la logica di funzionamento devono essere in accordo con le normative vigenti.

I conduttori alimentati con tensioni diverse, devono essere fisicamente separati, oppure devono essere adeguatamente isolati con isolamento supplementare di almeno 1 mm.

I conduttori devono essere vincolati da un fissaggio supplementare in prossimità dei morsetti.

Durante gli interventi di installazione, manutenzione e riparazione, togliere l'alimentazione prima di accedere alle parti elettriche.

Ricontrollare tutti i collegamenti fatti prima di dare tensione.

Gli ingressi N.C. non utilizzati devono essere ponticellati.

Le descrizioni e le illustrazioni presenti in questo manuale non sono impegnative. Lasciando inalterate le caratteristiche essenziali del prodotto il fabbricante si riserva il diritto di apportare qualsiasi modifica di carattere tecnico, costruttivo o commerciale senza impegnarsi ad aggiornare la presente pubblicazione.

DATI TECNICI

Alimentazione centrale di comando	24 Vdc
Alimentazione di rete	230 Vac 50/60 Hz
Uscita Motore	1 motore 24Vdc
Potenza massima motore	120 W
Uscita alimentazione accessori	24Vdc 1 A max.
Grado di protezione	IP54
Temp. funzionamento	-20°C / +70°C
Ricevitore radio	La centrale è dotata di un modulo radio incorporato per la ricezione di telecomandi sia a codice fisso che a codice variabile con frequenza di 433.92MHz.

Centrali di comando CP.J3M

FUNZIONI INGRESSI/USCITE

N° Morsetti	Funzione	Descrizione
(1-2)	Antenna	Predisposizione collegamento antenna scheda radoricevente incorporata (1-segnale/2-schermo). Solo per utilizzo dell'antenna esterna, in questo caso tagliare il tagliare il filo saldato su "ANT".
5	COM	Comune per tutti gli ingressi di comando.
6	Passo-Passo	Ingresso pulsante passo-passo (contatto N.O.)
7	STOP	Ingresso pulsante STOP (contatto N.C.)
8	PHOT	Ingresso collegamento dispositivi di sicurezza, contatto N.C. (ad es. fotocellule) In fase di chiusura: l'apertura del contatto provoca l'arresto del motore e l'inversione istantanea della direzione di marcia dello stesso (apre). In fase di apertura: non attivo.
JP1/JP7	Motore 24Vdc Encoder	Connettore ad innesto per collegamento al motore 24Vdc + Encoder A: + Encoder B: S Segnale Encoder C: - Encoder
14-15	Lampeggiante	Collegamento lampeggiante 24Vac 15W max.
16-17	24 Vac	Uscita alimentazione accessori 24Vac/1A max. ATTENZIONE: Nel caso di installazione della scheda caricabatteria JM.CB, l'uscita (in assenza di alimentazione di rete) presenta una tensione 24Vdc - polarizzata. Verificare il corretto collegamento dei dispositivi (16:+24Vdc - 17:-24Vdc).
JP4	Secondario	Collegamento avvolgimento secondario trasformatore. 18 Grigio: Collegato all'uscita 0V 19 Rosso: Velocità rallentamento. Collegare il Faston all'uscita 20V. 20 Marrone: Collegato all'uscita 24V 21 Bianco :Velocità marcia motore. Vedi paragrafo "Regolazione velocità motore"
J3	Ricevitore Radio	Ricevente radio incorporata

Nota: Per il comando dell'automazione durante la fase di installazione è possibile utilizzare il pulsante P.P. presente sulla centrale.

Funzione dei Trimmer

- TCA** Permette di regolare il tempo di chiusura automatica se attivata dal Dip-Switch N°1. La regolazione varia da un minimo di **1s** ad un massimo di **90s**
- AMPO** Regola la sensibilità del sensore amperometrico di rilevamento ostacolo in fase di apertura.
- AMPC** Regola la sensibilità del sensore amperometrico di rilevamento ostacolo in fase di chiusura. Ruotare i trimmer in senso orario (+) per aumentare la coppia, ruotare in senso antiorario (-) per diminuire la coppia.
- La regolazione dei trimmer AMP-O e AMP-C deve essere effettuata nel rispetto delle normative vigenti.**
- In caso rilevamento ostacolo:
In fase di apertura ferma il movimento.
In fase di chiusura ferma e riapre l'anta per circa 3s.

Funzione Dip-Switch

- DIP 1 "TCA"** Abilita o disabilita la chiusura automatica.
Off: chiusura automatica disabilitata
On: chiusura automatica abilitata
- DIP 2 "COND."** Abilita o disabilita la funzione condominiale.
Off: Funzione condominiale disabilitata.
On: Funzione condominiale abilitata. L'impulso P.P. o del trasmettitore non ha effetto durante la fase di apertura e durante la fase TCA (se attivata).
- DIP 3** Non utilizzato
- DIP 4 "Radio"** Abilita o disabilita i trasmettitori a codice programmabile
On: Ricevitore radio abilitato esclusivamente ai trasmettitori a codice variabile (rolling-code).
Off: Ricevitore abilitato a trasmettitori codice variabile (rolling-code) e programmabile (autoapprendimento e dip/switch) .

Regolazione della velocità motore

ATTENZIONE! Questa regolazione influisce sul grado di sicurezza dell'automazione. Verificare che la forza applicata sull'anta sia conforme con quanto previsto dalle normative vigenti. Ogni modifica della velocità richiede una nuova taratura del sensore amperometrico.

Sul trasformatore sono presenti due faston:

Il faston F1 (bianco) regola la velocità di apertura e chiusura della porta e può essere posizionato su tre valori di tensione:

- 20V: (bassa velocità)
- 28V: (media velocità)
- 35V: (alta velocità)

Il faston F2 (rosso) non deve essere spostato dalla posizione 20V.

Configurazione ricevitore incorporato

La centrale è dotata di un modulo radio incorporato per la ricezione di telecomandi sia a codice fisso che a codice variabile (vedi funzioni dip-switch 4), con frequenza di 433.92MHz.

Per utilizzare un telecomando è prima necessario apprenderlo, la procedura di memorizzazione è illustrata di seguito, il dispositivo è in grado di memorizzare fino a 64 codici diversi.

Memorizzazione di un nuovo trasmettitore con attivazione funzione P.P.

- Premere 1 volta il pulsante PGM per 1s, il LED DL1 inizia a lampeggiare con 1s di pausa.
- Premere entro 10s il pulsante del trasmettitore che si desidera memorizzare con funzione P.P., dopo la memorizzazione il ricevitore esce automaticamente dalla fase di programmazione.

Per uscire dalla programmazione, senza memorizzare il trasmettitore, attendere 10s.

Apprendimento remoto di un trasmettitore (solo rolling-code)

Se si dispone di un trasmettitore già memorizzato è possibile memorizzarne altri senza accedere alla centrale. La memorizzazione remota deve essere eseguita con anta in totale apertura, indipendentemente dal settaggio del TCA. Procedere come segue:

- 1 Premere il tasto nascosto del trasmettitore già memorizzato, la luce di cortesia si spegne.

- 2 Premere entro 10s il tasto del trasmettitore già memorizzato di cui si vuole copiare la funzione. La luce di cortesia ed il LED DL1 si accendono.
- 3 Premere entro 10 s il tasto nascosto del nuovo trasmettitore a cui si vuole associare la funzione. La luce di cortesia ed il LED DL1 iniziano a lampeggiare (1 lampeggio/s).
- 4 Premere entro 10 s il tasto del nuovo trasmettitore a cui si vuole associare la funzione scelta nel punto 2. La luce di cortesia ed il LED DL1 si accendono per 1s.
- 5 Il nuovo trasmettitore è memorizzato, la ricevente esce dalla fase di programmazione.

Es: sul pulsante 1 del TX "A" è memorizzata la funzione P.P. che si vuole attribuire al tasto 2 del nuovo TX "B"; premere in sequenza:

tasto nascosto del TX A >> pulsante 1 del TX A >> tasto nascosto del TX B >> pulsante 2 del TX B

Cancellazione di tutti i trasmettitori dalla memoria

- Mantenere premuto il pulsante PGM per 15s, il LED DL1 e la luce di cortesia iniziano a lampeggiare velocemente e si spengono a cancellazione avvenuta.
- Rilasciare il pulsante PGM, la memoria è stata cancellata

NOTA:

Per motivi di sicurezza, non è possibile memorizzare trasmettitori durante le fasi apertura/chiusura del motore. Se entrando nella procedura di memorizzazione dei trasmettitori il LED DL1 emette un lampeggio lungo e si spegne, significa che la memoria della ricevente è piena e non è possibile memorizzare altri trasmettitori o che il trasmettitore utilizzato non è compatibile.

Memorizzazione delle posizioni di apertura e chiusura

Dopo aver effettuato il collegamento elettrico della centrale e dei dispositivi di sicurezza, comando e segnalazione è necessario memorizzare le posizioni di apertura e chiusura della porta.

Posizionare innanzitutto i fermi meccanici di apertura e chiusura:

- sbloccare manualmente l'anta e portarla in posizione di completa chiusura, posizionare il fermo meccanico di chiusura in battuta sul carrello di traino e bloccarlo.
- portare l'anta in posizione di completa apertura, posizionare il fermo meccanico di apertura in battuta sul carrello di traino e bloccarlo.

Fate riferimento al manuale istruzioni fornito con l'operatore per ulteriori informazioni.

Si può procedere ora con la memorizzazione delle posizioni di apertura e chiusura:

- con la porta ferma premere per circa 5 secondi i tasti PGM+CL, sino all'accensione del LED DL1
- la centrale è ora pronta alla memorizzazione della posizione di chiusura
- premere e mantenere premuto il tasto CL fino a portare il carrello di traino in battuta sul fermo meccanico di CHIUSURA, rilasciare il tasto CL e premere per 1s il tasto PGM, il led si spegne e si riaccende, la posizione è così memorizzata dalla centrale
- premere e mantenere premuto il tasto PP fino a portare il carrello di traino in battuta sul fermo meccanico di APERTURA, rilasciare il tasto PP e premere per 1s il tasto PGM, il led si spegne, la posizione è così memorizzata dalla centrale

Tensionamento della cinghia

Per evitare che la cinghia rimanga in tensione una volta raggiunto il fermo meccanico di chiusura, viene comandata una breve inversione in direzione di apertura.

Questa inversione, se necessario, può essere regolata (o esclusa), seguendo questa procedura:

- Premere 1 volta il pulsante PGM per 1s, la luce di cortesia ed il LED DL1 iniziano a lampeggiare con 1s di pausa.
- Premere nuovamente e mantenere premuto per PGM fino alla accensione della luce di cortesia e del LED DL1.
- Rilasciare PGM, il LED DL1 inizia ad effettuare un certo numero di lampeggi (da 1 a 4) seguito da una pausa.
- Con il pulsante P.P. è possibile modificare il numero di lampeggi, scegliere il valore tra i seguenti:

1 LAMPEGGIO con pausa:	inversione disabilitata
2 LAMPEGGI con pausa:	inversione minima
3 LAMPEGGI con pausa:	inversione media (impostazione di default)
4 LAMPEGGI con pausa:	inversione massima
- Confermare la scelta con la pressione del pulsante PGM o attendere 10 s.

Effettuare alcune manovre di prova per verificare il corretto funzionamento.

Autodiagnosi della centrale

Durante il funzionamento normale lo stato della centrale viene visualizzato nella seguente modalità:

- LED DL1 spento: motore in movimento o motore fermo senza allarme
- 2 flash del LED DL1 intervallati di 1 sec: ingresso di stop occupato
- 3 flash del LED DL1 intervallati di 1 sec: ingresso di fotocellula occupata per più di 5 s
- 4 flash del LED DL1 e della luce di cortesia* intervallati di 1 sec: intervento sensore amperometrico.
- 5 flash del LED DL1 e della luce di cortesia* intervallati di 1 sec: l'encoder non funziona correttamente.
- 7 flash del LED DL1 e della luce di cortesia* intervallati di 1 sec: ingresso P.P. impegnato per più di 5 sec.

* La luce di cortesia segnala l'anomalia per circa 30s, dopodichè si spegne. Il led DL1 continua a segnalare la condizione di allarme fino alla sua soluzione.

Interruzione dell'alimentazione di rete

Quando l'interruzione dell'alimentazione avviene nelle posizioni di completa apertura o chiusura, la centrale al ripristino dell'alimentazione ritorna al normale funzionamento.

Se la mancanza rete avviene durante la corsa e al ritorno rete la porta parte dalla posizione intermedia, durante l'apertura si avrà l'arresto per intervento del sensore amperometrico non appena il carrello di traino arriva in battuta sul fermo meccanico.

Con la manovra successiva viene ripristinato il normale funzionamento dell'automazione.

CE Declaration of Conformity

Declaration in accordance with Directives 2004/108/CE (EMC); 2006/95/CE (LVD)

The Manufacturer:

AUTOMATISMI BENINCÀ SPA

Address:

Via Capitello, 45 - 36066 Sandrigo (VI) - Italy

Declares that the product:

Control box for 1 motor

CP.J3M

conforms with the requirements of the following EU Directives:

DIRECTIVE 2004/108/CE OF THE EUROPEAN PARLIAMENT AND COUNCIL, 15 December 2004, in relation to the harmonisation of the legislation of member states regarding electromagnetic compatibility, in abrogation of Directive 89/336/CEE, per the following harmonised standards: EN 61000-6-2:2005, EN 61000-6-3:2007.

DIRECTIVE 2006/95/CE OF THE EUROPEAN PARLIAMENT AND COUNCIL, 12 December 2006, in relation to the harmonisation of the legislation of member states regarding electrical material intended to be used within certain voltage ranges, per the following harmonised standards: EN 60335-1:2002 + A1:2004 + A11:2004 + A12:2006 + A2:2006 + A13:2008; EN 60335-1-103:2003. as applicable:

DIRECTIVE 1999/5/CE OF THE EUROPEAN PARLIAMENT AND COUNCIL, 9 March 1999 in relation to radio equipment and telecommunications terminals and the mutual recognition of their conformity, per the following harmonised standards: ETSI EN 301 489-3 V1.4.1 (2002) + ETSI EN 301 489-1 V1.4.1 (2002) + ETSI EN 300 220-3 V1.1.1 (2000) + EN 60950-1 (2001)

Benincà Luigi, Legal representative.
Sandrigo, 08/07/2008.

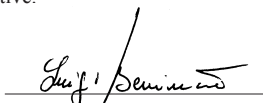

WARNINGS

This manual has been especially written to be use by qualified fitters.

None of the information provide in this manual can be considered as being of interest for the end users.

Preserve this manual for future needs.

The technician has to furnish all the information related to the step by step function, the manual and the emergency function of the operator, and to deliver the manual to the final user.



Foresee on the supply net an onnipolar switch or selector with distance of the contacts equal or superior to 3 mms.

Verify that of the electrical system there is an awry differential interrupter and overcurrent protection.

Some typologies of installation require the connection of the shutter to be link at a conductive mass of the ground according to the regulations in force.

The electrical installation and the operating logic must comply with the regulations in force.

The leads fed with different voltages must be physically separate, or they must be suitably insulated with additional insulation of at least 1 mm.

The leads must be secured with an additional fixture near the terminals.

During installation, maintenance and repair, interrupt the power supply before opening the lid to access the electrical parts

Check all the connections again before switching on the power.

The unused N.C. inputs must be bridged.

The descriptions and the present illustrations in this manual are not binding. Leaving the essential characteristics of the product unchanged, the manufacturer reserves himself the right to bring any change of technical, constructive or commercial character without undertaking himself to update the present publication.

TECHNICAL DATA

Control unit supply	24 Vdc
Power supply	230 Vac 50/60 Hz
Output supply	1 motor 24Vdc
Power maximum motor	120 W
Output supply accessories	24Vdc 1 A max.
Protection level	IP54
Operating temp.	-20°C / +70°C
Radio receiver	The control unit is fitted with a built-in radio module for receiving remote controls both with fixed codes and variable codes with a frequency of 433.92MHz.

Control units CP.J3M

INPUT/OUTPUT FUNCTIONS

Terminals	Function	Description
(1-2)	Antenna	Optional antenna connection to built-in radio receiver board (1-signal/2-screen). If external antenna connected cut wire welded to "ANT".
5	COM	Common for all control inputs.
6	Step by Step	Step by step button input (N.O. contact)
7	STOP	STOP button input (N.C. contact)
8	PHOT	Input for safety devices, N.C. contact (e.g. photocells) In close cycle: if the contact opens, the motor will stop and will instantly reverse direction (opening). In open cycle: disabled.
JP1/JP7	24VDC Motor Encoder	IExtractable connector with connection to 24VDC + Encoder A: + Encoder B: S Encoder signal C: - Encoder
14-15	Blinker	Blinker connection, 24Vac/15W max.
16-17	24 Vac	Accessory power supply 24Vac/1A max. IMPORTANT: If the battery charger board JM.CB is installed, the output (without mains power connected) has a 24Vdc polarised voltage. Make sure the devices are correctly connected. (i.e. 16:+24Vdc - 17:-24Vdc).
JP4	Secondary	Secondary circuit of the transformer. 18 Grey: 0V output 19 Red: Slowdown speed. Connect the Faston to the 20V output 20 Brown: 24V output 21 White: Motor speed. See section "Motor speed adjustment "
J3	Radio Receiver	Built-in radio receiver

N.B.: To control the automation during installation, the Step by Step button on the control unit can be used.

Trimmer functions

- TCA** Adjustment of the automatic close time if enabled by Dip-Switch 1.
Adjustment ranges from **1 sec** to max **90 sec**
- AMP-O** Adjustment of the amperometric sensor obstacle detection sensitivity during the open cycle.
- AMP-C** Adjustment of the amperometric sensor obstacle detection sensitivity during the close cycle.
Turn the trimmers clockwise (+) to increase the torque, turn them anticlockwise (-) to reduce the torque.
- Adjustment of trimmers AMP-O and AMP-C must comply with statutory regulations.**
If an obstacle is detected:
When opening, the gate is stopped.
When closing, the gate stops and opens for about 3 sec.

Dip-Switch functions

- DIP 1 “TCA”** Enables or disables automatic closing.
Off: automatic closing disabled
On: automatic closing enabled
- DIP 2 “COND.”** Enables or disables the high traffic function.
Off: High traffic function disabled.
On: High traffic function enabled. The P.P. (Step-by-step) or transmitter signal is ignored during the open cycle and the TCA cycle (if enabled).
- DIP 3** Not used.
- DIP 4 “Radio”** Enables or disables transmitters with programmable codes
On: Radio receiver enabled exclusively for rolling-code transmitters.
Off: Receiver enabled for both rolling-code and programmable transmitters (self-learn and dip-switch) .

Motor speed adjustment

CAUTION! This adjustment strongly affects the safety of the gate automation.

Make sure that the gate thrust complies with statutory regulations.

If the gate speed is changed the amperometric sensor must be calibrated accordingly.

Two faston terminals are provided on the transformer:

Faston F1 (white) regulates the door opening and closing speed and can be preset on three voltage values:

- 20V: (low speed)
- 28V: (medium speed)
- 35V: (high speed)

Faston F2 (red) must not be moved from 20V position.

Configuration with built-in receiver

The control unit is fitted with a built-in radio module for receiving remote controls both with fixed codes and variable codes (see dip-switch 4 functions), with a frequency of 433.92MHz.

For a transmitter to be used, the module first has to self-learn its code. The memorise procedure is illustrated below, the module can memorise up to 64 different codes.

How to memorize a new transmitter code with activation through a P.P. (Step-by-Step) function

- Press the PGM key once for 1 sec, the DL1 LED starts flashing with 1sec intervals.
- Within 10 seconds, press the transmitter key to be stored in memory through the P.P. function. After storage, the receiver automatically exits the programming mode.

To exit the programming mode without storing the transmitter code into memory, wait for 10 seconds.

Remote learning of a transmitter code (rolling-code only)

If a transmitter code is already memorised, other codes can be stored without accessing the control unit. The remote storage must be carried out with totally open door, regardless of the TCA setting.

Proceed as follows:

- 1 Press the hidden key of the already memorized transmitter, the courtesy light switches off.
- 2 Within 10 sec., press the key of the already memorized transmitter, the function of which is to be copied. The courtesy light and the DL1 LED switch up.
- 3 Within 10 seconds, press the hidden key of the new transmitter, the function of which is to be matched. The courtesy light and the DL 1 LED start flashing (1 flashing/sec).
- 4 Within 10 seconds, press the key of the transmitter to which the function, selected at point 2, is to be matched. The courtesy light and the DL1 LED switch up for 1 sec.
- 5 The new transmitter is stored in memory, the receiver exits the programming mode.

Example: the P.P. function, which is to be matched to key 2 of the new "B" TX, is stored on key 1 of "A" TX. Press in sequence:

hidden key of A TX >> key 1 of A TX >> hidden key of B TX >>key 2 of B TX

Cancelling all transmitters from the memory

- Keep the PGM key pressed for 15 sec, the DL1 LED and the courtesy light start flashing rapidly and switch off at completion of cancellation.
- Release the PGM key and the memory is now erased.

N.B.:

For safety reasons, transmitters cannot be memorised during the open/close cycles of the motor.

When entering the memorise transmitter procedure, if the Power LED gives a prolonged blink and then goes out, this signals that the receiver memory is full and no other transmitters can be memorised or that the transmitter is not compatible.

Storage in memory of the opening and closing positions

After carrying out the electric connections of the control unit and the safety, control and indication devices, the door opening and closing positions must be memorized.

First of all place the opening and closing mechanical stoppers in the correct position:

- manually release the door and completely close it. Place the closing mechanical stopper in the closed position on the driving carrier and fix it.
- completely open the door. Place the opening mechanical stopper in the open position on the driving carrier and fix it.

For further information, please refer to the Manual for use supplied with the operator.

Now the opening and closing positions can be stored in memory:

- with door stopped, press keys PGM+CL for about 5 seconds until the LED DL1 switches on
- the control unit is now ready to store the closing position in memory
- press and keep the CL key pressed until the carrier reaches the CLOSING mechanical stopper. Release the CL key and press the PGM key for 1 second. The LED switches on and off and the position is therefore stored in the control unit memory.
- press and keep the PP key pressed until the carrier reaches the OPENING mechanical stopper. Release the PP key and press the PGM key for 1 second. The LED switches off and the position is therefore stored in the control unit memory.

Tensioning of the belt

Once the closing mechanical stopper is reached, a brief opening reversion command is given to avert that the belt remains tensioned.

This reversion movement can be adjusted (or excluded), if required, as follows:

- Press the PGM key once for 1 sec, the courtesy light and the DL1 LED starts flashing with 1sec intervals.
- Press the PGM key again and keep it pressed until the courtesy light and the DL1 LED switch on.
- Release the PGM key and the DL1 LED starts flashing (from 1 to 4 flashes), followed by an interval.
- The number of flashes can be modified by pressing the P.P. key, select the value amongst the following:

1 FLASH with interval:	disabled reversion
2 FLASHES with interval:	minimum reversion
3 FLASHES with interval:	medium reversion (default presetting)
4 FLASHES with interval:	maximum reversion
- Confirm the selection by pressing the PGM key, or wait for 10 seconds.

Carry out some trial operations to check the correct operation of the system.

Self-diagnosis of the control unit

In normal operating mode, the status of the control unit is displayed as follows:

- LED DL1 off: motor moving or motor stopped without alarm
- 3 flashes of LED DL1 with 1 sec interflash interval: photocell input engaged for more than 5 sec
- 4 flashes of LED DL1 and the courtesy light*, with 1 sec. interval: the amperometric sensor triggers.
- 5 flashes of DL1 LED, and the courtesy light*, with 1 sec. interval: the encoder does not work correctly.
- 7 flashes of LED DL1 and the courtesy light*, with 1 sec. interval: P.P. input is engaged for more than 5 sec.

* The courtesy light indicates its malfunction for around 30 sec. Then, it will switch off.

The LED DL1 continues to indicate the alarm condition until the fault is solved.

Power failure

When a power failure occurs, either in the completely open or in the completely closed positions, at reset of power the control unit returns to normal operating mode. If a power failure occurs when the door is moving open or closed, the door relay starts from the intermediate position. During opening, the door will stop thanks to the activation of the amperometric sensor as soon as the driving carrier reaches the mechanical stopper.

The normal operating mode of the system will be reset in the following operation.

CE-Konformitätserklärung

Erklärung im Einklang mit den Richtlinien 2004/108/CE(EMC); 2006/95/CE(LVD)

Hersteller:

Automatismi Benincà SpA

Anschrift:

Via Capitello, 45 - 36066 Sandrigo (VI) - Italien

Erklärt, dass das Produkt:

Steuerung für 1 Motor:

CP.J3M

die Bedingungen der folgenden CE-Richtlinien erfüllt:

RICHTLINIE 2004/108/CE DES EUROPÄISCHEN PARLAMENTS UND EUROPARATS vom 15. Dezember 2004 in Bezug auf die Annäherung der Rechtsprechungen der Mitgliedsstaaten über die elektromagnetische Kompatibilität, welche die Richtlinie 89/336/CEE laut den folgenden harmonisierten Normen:

EN 61000-6-2:2005, EN 61000-6-3:2007.

RICHTLINIE 2006/95/CE DES EUROPÄISCHEN PARLAMENTS UND EUROPARATS vom 12. Dezember 2006 in Bezug auf die Annäherung der Rechtsprechungen der Mitgliedsstaaten über elektrische Betriebsmittel zur Verwendung innerhalb bestimmter Spannungsgrenzen laut den folgenden harmonisierten Normen:

EN 60335-1:2002 + A1:2004 + A11:2004 + A12:2006 + A2:2006 + A13:2008; EN 60335-1-103:2003.

falls anwendbar:

RICHTILINIE 1999/5/CE DES EUROPÄISCHEN PARLAMENTS UND EUROPARATS vom 9. März 1999 in Bezug auf Funkapparate und Telekommunikations-Endgeräte und die gegenseitige Anerkennung ihrer Konformität entsprechend den folgenden harmonisierten Normen:

ETSI EN 301 489-3 V1.4.1 (2002) + ETSI EN 301 489-1 V1.4.1 (2002) + ETSI EN 300 220-3 V1.1.1 (2000) + EN 60950-1 (2001)

Benincà Luigi, Leiter der
Rechtsabteilung, Sandrigo, den
08.07.2008.

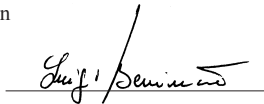

HINWEISE

Dieses Handbuch ist ausschließlich qualifiziertem Personal für die Installation und Wartung von automatischen Öffnungsvorrichtungen bestimmt.

Es enthält keine Informationen die für den Endbenutzer interessant oder nützlich sein könnten.

Bewahren Sie dieses Handbuch für Nachschlagzwecke auf.

Der Installateur hat dem Benutzer alle Informationen über den automatischen, manuellen und Not-Betrieb der Automatik zusammen mit der Bedienungsanleitung zu liefern.



Das Stromnetz muss mit einem allpoligen Schalter bzw. Trennschalter ausgestattet sein, dessen Kontakte einen Öffnungsabstand gleich oder größer als 3 aufweisen.

Kontrollieren ob der elektrischen Anlage ein geeigneter Differentialschalter und ein Überspannungsschutzschalter vorgeschaltet sind. Einige Installationstypologien verlangen den Anschluss des Flügels an eine Erdungsanlage laut den geltenden Sicherheitsnormen.

Die elektrische Installation und die Betriebslogik müssen den

geltenden Vorschriften entsprechen.

Die Leiter die mit unterschiedlichen Spannungen gespeist werden, müssen physisch getrennt oder sachgerecht mit einer zusätzlichen Isolierung von mindestens 1 mm isoliert werden.

Die Leiter müssen in der Nähe der Klemmen zusätzlich befestigt werden.

Während der Installation, der Wartung und der Reparatur, die Anlage stromlos machen bevor an den elektrischen Teilen gearbeitet wird.

Alle Anschlüsse nochmals prüfen, bevor die Zentrale mit Strom versorgt wird.

Die nicht verwendeten N.C. Eingänge müssen überbrückt werden.

Die in diesem Handbuch enthaltenen Beschreibungen und Abbildungen sind nicht verbindlich. Ausgenommen der Haupteigenschaften des Produkts, behält sich der Hersteller das Recht vor eventuelle technische, konstruktive oder kommerzielle Änderungen vorzunehmen ohne dass er vorliegende Veröffentlichung auf den letzten Stand bringen muss.

TECHNISCHE DATEN

Speisung der Steuereinheit	24 Vdc
Stromversorgung	230 Vac 50/60 Hz
Motorausgang	1 motor 24Vdc
Maximale Motorenleistung	120 W
Ausgang Speisung Zubehör	24Vdc 1 A max.
Schutzklasse	IP54
Betriebstemperatur	-20°C / +70°C
Funkempfänger	Die Zentrale ist mit einem eingebauten Funkmodul für den Empfang von Fernbedienungen mit fixem oder variablem Code bei einer Frequenz von 433.92MHz ausgestattet.

Steuerzentralen CP.J3M

FUNKTIONEN DER EIN-/AUSGÄNGE

Nr. Klemme	Funktion	Beschreibung
(1-2)	Antenne	Vorbereitung Antennenanschluss eingebaute Funkempfangsplatte (1-Signal/2-Schirm). Nur für den Einsatz einer externen Antenne; in diesem Fall den an "ANT" angeschweißten Draht abschneiden.
5	COM	Gemeinsam für alle Steuerungseingänge.
6	PP	Eingang Taste Schrittschaltung (Arbeitskontakt)
7	STOPP	Eingang Taste STOPP (Ruhekontakt)
8	PHOT	Eingang Anschluss Sicherheitsvorrichtungen, Ruhekontakt (z.B. Photozellen) In Verschlussphase: Das Öffnen des Kontakts löst das Anhalten des Motors und die umgehende Umkehr seiner Drehrichtung aus (öffnet). In Öffnungsphase: Nicht aktiv.
JP1 /JP7	Motor 24Vdc Encoder	Steckverbinder für den Anschluss an den Motor 24Vdc + Encoder A: + Encoder B: S Encoder-Signal C: - Encoder
14-15	Blinkleuchte	Anschluss Blinkleuchte 24Vac 15W max.
16-17	24 Vac	Ausgang Zubehörspeisung 24Vac/1A max. ACHTUNG: Falls die Karte des Batterieladegeräts JM.CB installiert ist, weist der Ausgang (bei Ausfall der Netzversorgung) eine polarisierte Spannung von 24Vdc auf. Den korrekten Anschluss der Vorrichtungen kontrollieren (16:+24Vdc - 17:-24Vdc).
JP4	Sekundärwicklung	Anschluss Sekundärwicklung des Transformators. 18 Grau: Angeschlossen an 0V Ausgang 19 Rot: Verlangsamungsgeschwindigkeit. Den Faston-Verbinder an den 20V. 20 Braun: Angeschlossen an 24V Ausgang. 21 Weiß: Motorlaufgeschwindigkeit. Siehe Absatz "Einstellung der Motorgeschwindigkeit".
J3	Funkempfänger	Eingebauter Funkempfänger.

Hinweis: Für die Steuerung der Automatisierung während der Installation kann die Taste P.P. (Schrittschaltung) an der Zentrale benutzt werden.

Funktion der Trimmer

- TCA** Ermöglicht die Einstellung der automatischen Verschlusszeit, wenn mittels Dip-Switch Nr. 1 aktiviert. Die Einstellung reicht von min. 1s bis max. 90s.
- AMPO** Regelt die Empfindlichkeit des amperometrischen Sensors zur Erkennung von Hindernissen während des Öffnens.
- AMPC** Regelt die Empfindlichkeit des amperometrischen Sensors zur Erkennung von Hindernissen während des Schließens.
Die Trimmer im Uhrzeigersinn (+) drehen, um das Drehmoment zu erhöhen, und gegen den Uhrzeigersinn (-), um das Drehmoment zu verringern.
Die Einstellung der Trimmer AMP-O und AMP-C muss unter Einhaltung der einschlägigen Vorschriften erfolgen.
Wenn ein Hindernis erfasst wird:
Während des Öffnens wird die Bewegung angehalten.
Während des Schließens wird der Torflügel angehalten und für zirka 3s wieder geöffnet.

Funktion der Dip-Switches

- DIP 1 "TCA"** Aktiviert oder deaktiviert das automatische Schließen.
Off: Automatisches Schließen deaktiviert.
On: Automatisches Schließen aktiviert.
- DIP 2 "COND."** Aktiviert oder deaktiviert die Mehrbenutzerfunktion.
Off: Mehrbenutzerfunktion deaktiviert.
On: Mehrbenutzerfunktion aktiviert. Der Impuls der Schrittschaltung oder des Senders wirkt sich nicht aus während des Öffnens oder während der TCA-Phase (sofern aktiviert).
- DIP 3** nicht verwendet.
- DIP 4 "Radio"** Aktiviert oder deaktiviert die Sender mit programmierbarem Code
On: Funkempfänger ausschließlich für Sender mit variablem Code aktiviert (Rolling-Code).
Off: Empfänger für Sender mit variablem (Rolling-Code) und programmierbarem (Selbstlernung und Dip-Switch) Code aktiviert.

Regelung der Motorgeschwindigkeit

ACHTUNG! Diese Regelung beeinflusst die Sicherheit der Automatisierung. Sicherstellen, dass die am Torflügel angewandte Kraft den Vorgaben der einschlägigen Normen entspricht. Jede Änderung der Geschwindigkeit erfordert die erneute Justierung des amperometrischen Sensors.

Am Trafo befinden sich 2 Faston:

Der Faston F1 (weiß) regelt die Öffnungs- und Schließgeschwindigkeit des Tors und kann auf drei Spannungswerte eingestellt werden:

- 20V: (niedrige Geschwindigkeit)
- 28V: (mittlere Geschwindigkeit)
- 35V: (hohe Geschwindigkeit)

Der Faston F2 (rot) darf von der Position 20V nicht verstellt werden.

Konfiguration des eingebauten Empfängers

Die Zentrale ist mit einem eingebauten Funkmodul für den Empfang von Fernbedienungen mit fixem oder variablem Code (siehe Funktionen Dip-Switch 4), bei einer Frequenz von 433.92MHz ausgestattet. Um eine Fernbedienung benutzen zu können, muss diese zunächst programmiert werden. Das Speicherverfahren wird nachstehend beschrieben. Die Vorrichtung kann bis zu 64 verschiedene Codes speichern.

Speicherung eines neuen Sendegeräts und Aktivierung der Funktion P.P.

- Ein Mal die Taste PGM 1 Sekunde lang drücken; die LED DL1 blinkt ein Mal pro Sekunde.
- Innerhalb von 10s Sekunden die Taste des Sendegeräts drücken, die mit der Funktion P.P. gespeichert werden soll. Nachdem das Sendegerät gespeichert worden ist, beendet der Empfänger die Programmierungsphase.

Um die Programmierung zu beenden, ohne das Sendegerät zu speichern, 10s warten.

Selbstlernfunktion: ein Sendegerät von fern lernen (nur Rolling-Code)

Wenn man über ein Sendegerät verfügt, das schon gespeichert ist, kann man andere Sendegeräte speichern, ohne die Zentrale dazu verwenden zu müssen. Das Speichern von fern muss bei vollständig geöffnetem Torflügel und unabhängig von der TCA Einstellung erfolgen. Folgendermaßen vorgehen:

- 1 Versteckte Taste des schon gespeicherten Sendegeräts drücken. Die Höflichkeitsleuchte erlischt.
- 2 An dem schon gespeicherten Sendegerät, die Taste drücken, deren Funktion kopiert werden soll. Die Höflichkeitsleuchte und die LED DL1 leuchten auf.
- 3 Innerhalb von 10 Sekunden die Taste des neuen Sendegeräts drücken, dem die Funktion zugeteilt werden soll. Die Höflichkeitsleuchte und die LED DL1 blinken (1 Mal pro Sekunde).
- 4 Innerhalb von 10 Sekunden die Taste des neuen Sendegeräts drücken, dem die unter Punkt 2 gewählte Funktion zugeteilt werden soll. Die Höflichkeitsleuchte und die LED DL1 leuchten 1s lang auf.
- 5 Nachdem das Sendegerät gespeichert worden ist, beendet der Empfänger die Programmierungsphase.

Bsp.: An der Taste 1 des TX "A" ist die Funktion P.P. gespeichert, die der Taste 2 des neuen TX „B“ zugeteilt werden soll. Der Reihe nach folgende Tasten drücken:

versteckte Taste des TX A >> Taste 1 des TX A >> versteckte Taste des TX B >> Taste 2 des TX B

Löschen aller Sender aus dem Speicher

- Die Taste PGM 15 Sekunden lang gedrückt halten; die Leuchte DL1 und die Höflichkeitsleuchte blinken schnell und erlöschen, wenn der Löschvorgang beendet ist.
- Die Taste PGM loslassen, der Speicher ist gelöscht.

NB: Aus Sicherheitsgründen können die Sender nicht während des Öffnens/Schließens des Motors gespeichert werden. Wenn nach Zugriff auf das Speicherverfahren der Sender die LED für Power lange blinkt und dann ausgeht, bedeutet dies, dass der Speicher des Senders voll ist und keine weiteren Sender eingespeichert werden können, oder dass der Sender nicht kompatibel ist.

Speichern der Öffnungs- und Schließpositionen

Nachdem die Einheit, die Sicherheitsvorrichtungen, die Steuerung und die Signalisierung elektrisch angeschlossen worden sind, müssen die Öffnungs- und Schließpositionen gespeichert werden.

Als Erstes die mechanischen Anschläge für das Öffnen und Schließen positionieren:

- von Hand den Flügel entsichern und vollkommen schließen; danach den mechanischen Anschlag für die Schließposition am Zugwagen positionieren und blockieren.
- den Flügel vollkommen öffnen; danach den mechanischen Anschlag für die Öffnungsposition am Zugwagen positionieren und blockieren.

Weitere Informationen sind in den mitgelieferten Gebrauchsanweisungen enthalten.

Nun können die Öffnungs- und die Schließposition gespeichert werden:

- bei stillstehender Tür, die Tasten PGM+CL 5 Sekunden lang drücken bis die LED DL1 aufleuchtet;
- die Einheit ist nun zum Speichern der Schließposition bereit;
- die Taste CL drücken und gedrückt halten, bis der Zugwagen am mechanischen Anschlag der SCHLIESSPOSITION anschlägt; danach die Taste CL loslassen und die Taste PGM drücken. Die Led erlischt und leuchtet wieder auf. Nun ist die Position in der Zentrale gespeichert.
- die Taste PP drücken und gedrückt halten, bis der Zugwagen am mechanischen Anschlag der ÖFFNUNGSPPOSITION anschlägt; danach die Taste PP loslassen und die Taste PGM 1s lang drücken. Die Led erlischt. Nun ist die Position in der Zentrale gespeichert.

Riemen spannen

Um zu vermeiden, dass der Riemen beim Schließen und nach Erreichen des mechanischen Anschlags gespannt bleibt, erfolgt eine kurze Umsteuerung in Richtung Öffnen.

Die Umkehrung kann, falls erforderlich, eingestellt bzw. ausgeschlossen werden. Folgendermaßen vorgehen:

- Ein Mal die Taste PGM 1s lang drücken; die Höflichkeitsleuchte und die LED DL1 blinken ein Mal pro Sekunde.
- Nochmals die Taste PGM drücken und gedrückt halten, bis die Höflichkeitsleuchte und die LED DL 1 aufleuchten.
- Die Taste PGM loslassen. Die LED DL 1 blinkt (1 bis 4 Blinksignale gefolgt von einer Pause).
- Über die Taste P.P. kann die Anzahl der Blinksignale folgendermaßen geändert werden:
 - 1 BLINKSIGNAL mit Pause: Umschalten deaktiviert.
 - 2 BLINKSIGNAL mit Pause: kurzes Umschalten

3 BLINKSIGNALLE mit Pause: mittellanges Umschalten (Default)

4 BLINKSIGNALLE mit Pause: langes Umschalten

- Die Wahl über die Taste PGM bestätigen oder 10s warten.

Einige Steuerungen vornehmen, um den einwandfreien Betrieb zu prüfen.

Selbstdiagnose der Einheit

Im Normalbetrieb wird der Zustand der Einheit im folgenden Modus angezeigt:

- LED DL 1 aus: Motor in Betrieb oder Motor im Stillstand ohne Alarm;
 - die LED DL1 blinkt im Abstand von 1 sec. 2 Mal: Eingang Stop belegt;
 - die LED DL1 blinkt im Abstand von 1 sec. 3 Mal: Eingang der Fotozelle länger als 5 Sekunden belegt;
 - die LED DL1 und die Höflichkeitsleuchte blinken im Abstand von 1 sec. 4 Mal: Stromsensor aktiviert.
 - die LED DL1 und die Höflichkeitsleuchte blinken im Abstand von 1 sec. 5 Mal: Encoder funktioniert nicht richtig.
 - die LED DL1 und die Höflichkeitsleuchte blinken im Abstand von 1 sec. 7 Mal: Eingang P.P. länger als 5 Sekunden belegt.
- * Die Höflichkeitsleuchte meldet die Störung circa 30s lang und erlischt danach. Die Led DL1 blinkt weiter, bis die Störung behoben worden ist.

Stromausfall

Wenn der Flügel vollkommen geöffnet oder geschlossen ist und die Stromversorgung durch einen Stromausfall unterbrochen wird, schaltet die Einheit nach Wiederherstellung der Stromversorgung automatisch auf den Normalbetrieb zurück. Wenn die Stromversorgung während der Flügelbewegung unterbrochen wird, fährt der Flügel nach der Wiederherstellung der Stromversorgung ab der mittleren Position weiter; beim Öffnen wird der Vorgang durch das Einschalten des Stromsensors gestoppt, sobald der Zugwagen den mechanischen Anschlag erreicht hat. Mit der darauffolgenden Steuerung wird der Normalbetrieb der Automatik wieder hergestellt.

Déclaration de conformité CE

Déclaration en accord avec les Directives 2004/108/CE(CEM) ; 2006/95/CE(DBT)

Fabricant :

Automatismi Benincà SpA

Adresse :

Via Capitello, 45 - 36066 Sandrigo (VI) - ITALIE

Déclare que le produit :

Centrale de commande pour 1 moteur:

CP.J3M

est conforme aux conditions des Directives CE suivantes :

• **DIRECTIVE 2004/108/CE DU PARLEMENT EUROPÉEN ET DU CONSEIL** du 15 décembre 2004 concernant le rapprochement des législations des États membres relatives à la compatibilité électromagnétique et qui abroge la directive 89/336/CEE, selon les normes harmonisées suivantes :

EN 61000-6-2:2005, EN 61000-6-3:2007.

• **DIRECTIVE 2006/95/CE DU PARLEMENT EUROPÉEN ET DU CONSEIL** du 12 décembre 2006 concernant le rapprochement des législations des États membres relatives au matériel électrique destiné à être employé dans certaines limites de tension, selon les normes harmonisées suivantes :

EN 60335-1:2002 + A1:2004 + A11:2004 + A12:2006 + A2:2006 + A13:2008; EN 60335-1-103:2003.

si applicable :

• **DIRECTIVE 1999/5/CE DU PARLEMENT EUROPÉEN ET DU CONSEIL** du 9 mars 1999 concernant les équipements radio et les terminaux de télécommunications et la reconnaissance réciproque de leur conformité, selon les normes harmonisées suivantes :

ETSI EN 301 489-3 V1.4.1 (2002) + ETSI EN 301 489-1 V1.4.1 (2002) + ETSI EN 300 220-3 V1.1.1 (2000) + EN 60950-1 (2001)

Benincà Luigi, Responsable légal.

Sandrigo, 08/07/2008.

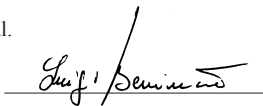

RECOMMANDATIONS GÉNÉRALES

Ce manuel est destiné exclusivement au personnel qualifié pour l'installation et la maintenance des ouvertures automatiques.

Aucune information donnée dans ce manuel ne sera d'intérêt ou d'utilité à l'utilisateur final.

Conservez ce manuel pour de futures utilisations.

L'installateur doit donner tout renseignement relatif au fonctionnement automatique, manuel e de secours de l'automatisme, et consigner à l'utilisateur du produit le livret d'instructions.



Il faut prévoir dans le réseau d'alimentation un interrupteur/sectionneur omnipolaire avec une distance d'ouverture des contacts égale ou supérieure à 3 mm.

Vérifier la présence en amont de l'installation électrique d'un disjoncteur différentiel et d'une protection contre la surintensité adéquats. Si nécessaire, raccorder la porte ou le portail motorisé à une installation de mise à la terre réalisée conformément aux prescriptions des normes de sécurité en vigueur.

L'installation électrique et la logique de fonctionnement doivent être conformes aux normes en vigueur.

Les conducteurs alimentés à des tensions différentes doivent être séparés physiquement ou bien, ils doivent être isolés en manière appropriée avec une gaine supplémentaire d'au moins 1 mm.

Les conducteurs doivent être assurés par une fixation supplémentaire à proximité des bornes.

Pendant toute intervention d'installation, maintenance et réparation, couper l'alimentation avant de procéder à toucher les parties électriques.

Recontrôler toutes les connexions faites avant d'alimenter la logique de commande.

Les entrées N.F. non utilisées doivent être shuntées

Les descriptions et les illustrations contenues dans ce manuel ne sont pas contraignantes. Le fabricant se réserve le droit d'apporter n'importe quelle modification du coté technique, de construction ou commerciale, en laissant inaltérées les caractéristiques essentielles du produit sans être contraint à mettre au jours cette publication.

DONNÉES TECHNIQUES

Alimentation centrale de commande	24 Vdc
Alimentation du réseau	230 Vac 50/60 Hz
Sortie Moteur	1 moteur 24Vdc
Puissance maximale moteur	120 W
Sortie alimentation accessoires	24Vdc 1 A max.
Degrée de protection	IP54
Temp. de fonctionnement	-20°C / +70°C
Récepteur	La logique de commande est munie d'un module radio incorporé pour la réception d'émetteurs aussi bien à code fixe qu'à code variable à la fréquence de 433,92 MHz.

Logiques de commande CP.J3M

FONCTIONS ENTRÉES/SORTIES

N° Bornes	Fonction	Description
(1-2)	Antenne	Prévision connexion antenne carte récepteur radio incorporé (1-signal/2-blindage). Seulement pour utilisation antenne extérieure, dans ce cas couper le fil soudé sur «ANT».
5	COM	Commun pour toutes les entrées de commande.
6	Pas à pas	Entrée touche pas à pas (contact N.O.)
7	STOP	Entrée touche STOP (contact N.F.)
8	PHOT	Entrée connexion dispositifs de sécurité, contact N.F. (par ex. photocellules) En phase de fermeture: l'ouverture du contact provoque l'arrêt du moteur et l'inversion instantanée de son sens de marche (ouverture). En phase d'ouverture: non active.
JP1 /JP7	Moteur 24 Vcc Encoder	Encodeur Connecteur embrochable pour le branchement au moteur 24Vdc + Encodeur A: + Encodeur B: S Signal Encodeur C: - Encodeur
14-15	Clignotant	Connexion clignotant 24 Vca 15 W max.
16-17	24 Vca	Sortie alimentation accessoires 24 Vca/1 A max. ATTENTION: En cas d'installation de la carte chargeur de batterie JM.CB, la sortie (en l'absence d'alimentation de secteur) présente une tension de 24 Vcc - polarisée. Vérifier la connexion correcte des dispositifs (16:+24Vdc - 17:-24Vdc).
JP4	Secondaire	Connexion bobinage secondaire transformateur. 18 Gris: Connecté à la sortie 0V 19 Rouge: Vitesse ralentissement. Connecter le faston à la sortie 20V 20 Brun: Connecté à la sortie 24 V 21 Blanc : vitesse marche moteur. Voir paragraphe «Réglage vitesse moteur»
J3	Récepteur Radio	Récepteur radio incorporé

N.B.: Pour la commande de l'automatisme durant la phase d'installation il est possible d'utiliser la touche P.P. présente sur la logique de commande.

Fonction des Trimmers

- TCA** Permet de régler le temps de fermeture automatique si elle est activée par le dip-switch N°1. Le réglage varie d'un minimum d'**1 s** à un maximum de **90 s**
- AMP-O** Règle la sensibilité du capteur ampèremétrique de détection des obstacles en phase d'ouverture.
- AMP-C** Règle la sensibilité du capteur ampèremétrique de détection des obstacles en phase de fermeture.
- Tourner les trimmers dans le sens des aiguilles d'une montre (+) pour augmenter le couple, tourner dans le sens inverse des aiguilles d'une montre (-) pour diminuer le couple.
- Le réglage des trimmers AMP-O et AMP-C doit être effectué dans le respect des normes en vigueur.**
- En cas de détection d'obstacle:
En phase d'ouverture, il arrête le mouvement:
En phase de fermeture, arrête et rouvre le vantail pendant environ 3 s.

Fonction dip-switchs

- DIP 1 "TCA"** Active ou désactive la fermeture automatique.
Off: fermeture automatique désactivée
On: fermeture automatique activée
- DIP 2 "COND."** Active ou désactive le fonctionnement collectif
Off: Fonctionnement collectif désactivé.
On: Fonctionnement collectif activé. L'impulsion P.P. ou de l'émetteur n'a pas d'effet durant la phase d'ouverture ni durant la phase TCA (si elle est activée).
- DIP 3** Non utilisé
- DIP 8 "Radio"** Active ou désactive les émetteurs à code programmable
On: Récepteur radio compatible exclusivement avec les émetteurs à code variable (rolling-code).
Off: Récepteur radio compatible avec les émetteurs à code variable (rolling-code) et programmable (auto-apprentissage et dip-switch).

Réglage de la vitesse moteur

ATTENTION! Ce réglage influence le degré de sécurité de l'automatisme.
Vérifier que la force appliquée sur le portail est conforme aux prescriptions des normes en vigueur.
Toute modification de la vitesse demande un nouvel étalonnage du capteur ampèremétrique.

Sur le transformateur il y a deux connecteurs:

Le connecteur F1 (blanc) règle la vitesse d'ouverture et de fermeture de la porte et prévoit trois valeurs de tension:

- 20V: (baisse vitesse)
- 28V: (vitesse moyenne)
- 35V: (grande vitesse)

Le connecteur F2 (rouge) à ne pas déplacer de la position 20V.

Configuration récepteur incorporé

La logique de commande est munie d'un module radio incorporé pour la réception d'émetteurs aussi bien à code fixe qu'à code variable (voir fonctions dip-switch 4), à la fréquence de 433,92 MHz.

Pour utiliser un émetteur, il faut d'abord l'enregistrer, la procédure de mémorisation est illustrée ci-après, le dispositif est en mesure de mémoriser jusqu'à 64 codes différents.

Mémorisation d'un nouveau transmetteur avec activation de la fonction P.P.

- Appuyer 1 fois sur la touche PGM pendant 1s, la LED DL1 commence à clignoter avec 1s de pause.
- Appuyer sur la touche du transmetteur que l'on désire mémoriser avec la fonction P.P., après la mémorisation le récepteur sort automatiquement de la phase de programmation.

Pour sortir de la programmation, sans mémoriser le transmetteur, il faut attendre 10s.

Apprentissage à distance d'un transmetteur (seulement rolling-code)

Si l'on dispose d'un transmetteur déjà mémorisé, il est possible d'en mémoriser d'autres sans accéder à la centrale. La mémorisation à distance doit être exécutée avec le portail complètement ouvert, indépendamment du TCA (Temps de Fermeture Automatique).

Vous pouvez procéder comme il suit:

- 1 Appuyer sur la touche du transmetteur déjà mémorisé, la lumière de courtoisie s'éteint.
- 2 Appuyer dans les 10s sur la touche du transmetteur déjà mémorisé dont on veut copier la fonction. La lumière de courtoisie et la LED DL1 s'allument.
- 3 Appuyer dans les 10s sur la touche cachée du nouveau transmetteur auquel l'on veut associer la fonction. La lumière de courtoisie et la LED DL1 commencent à clignoter (1 clignotement/s).
- 4 Appuyer dans les 10s sur la touche du nouveau transmetteur auquel l'on veut associer la fonction choisie au point 2. La lumière de courtoisie et la LED DL1 s'allument pendant 1s.
- 5 Le nouveau transmetteur est mémorisé, le récepteur sort de la phase de programmation.

Ex: sur la touche 1 du TX "A" est mémorisée la fonction TX P.P. que l'on veut attribuer à la touche 2 du nouveau TX "B"; appuyer en séquence:

touche cachée du TX A >> touche 1 du TX A >> touche cachée du TX B >> touche 2 du TX B

Effacement de tous les émetteurs de la mémoire

- Gardez appuyez la touche PGM pendant 15s, la LED DL1 et la lumière de courtoisie commencent à clignoter rapidement pour s'éteindre une fois que l'effacement a eu lieu.
- Relâchez la touche PGM, la mémoire a été effacée.

N.B.:

Pour des raisons de sécurité, il n'est pas possible de mémoriser des émetteurs durant les phases d'ouverture et de fermeture.

Si la LED Power émet un long clignotement puis s'éteint quand on entre dans la procédure de mémorisation, cela signifie que la mémoire du récepteur est pleine et qu'il n'est pas possible de mémoriser d'autres émetteurs ou que l'émetteur n'est pas compatible.

Mémorisation des positions d'ouverture et de fermeture

Après avoir réalisé le branchement électrique de la centrale et des dispositifs de sécurité, commande et signalisation, il faut mémoriser les positions d'ouverture et de fermeture de la porte.

Avant tout positionnez les arrêts mécaniques d'ouverture et de fermeture:

- débloquez manuellement le vantail et portez-le en position de fermeture totale, placez l'arrêt mécanique de fermeture en butée sur le chariot d'entraînement et bloquez-le.
- portez le vantail en position d'ouverture totale, placez l'arrêt mécanique d'ouverture en butée sur le chariot d'entraînement et bloquez-le .

Pour avoir d'ultérieures informations, voir le Manuel d'instructions fourni avec l'opérateur.

Vous pouvez désormais commencer les opérations de mémorisation des positions d'ouverture et de fermeture:

- la porte arrêtée appuyez pendant 5 secondes environ les touches PGM+CL, jusqu'à ce que la LED DL1 s'allume
- la centrale est maintenant prête à mémoriser la position de fermeture
- appuyer et maintenir appuyée la touche CL jusqu'à porter le chariot de guidage sur la butée mécanique de FERMETURE, relâcher la touche CL et appuyer pendant 1s la touche PGM, la LED s'éteint et se rallume, la position est ainsi mémorisée de la centrale
- appuyer et maintenir appuyée la touche PP jusqu'à porter le chariot de guidage sur la butée mécanique d'OUVERTURE, relâcher la touche PP et appuyer pendant 1s la touche PGM, la LED s'éteint, la position est ainsi mémorisée de la centrale

Tension de la courroie

Pour éviter que la courroie reste en tension une fois la butée mécanique de fermeture atteinte, on donne une commande d'une courte inversion en direction d'ouverture.

Cette inversion, si nécessaire, peut être réglée (ou exclue), en suivant la procédure suivante:

- Appuyer 1 une fois sur la touche PGM pendant 1s, la lumière de courtoisie et la LED DL1 commencent à clignoter avec 1s de pause.
- Appuyer à nouveau et maintenir appuyé pour PGM jusqu'à l'allumage de la lumière de courtoisie et de la LED DL1.
- Relâcher PGM, la LED DL1 commence à clignoter (de 1 à 4 clignotements) suivi par un pause.
- Avec la touche P.P. on peut changer le nombre de clignotements, la valeur peut être choisie parmi les valeurs ci-dessous:

1 CLIGNOTEMENT avec pause: inversion désactivée

2 CLIGNOTEMENTS avec pause: inversion minime

3 CLIGNOTEMENTS avec pause: inversion moyenne (affichage par défaut)

4 CLIGNOTEMENTS avec pause: inversion maxi

- Confirmer le choix en appuyant sur la touche PGM ou en attendant 10 s.

Tester le fonctionnement correct en effectuant un certain nombre de manœuvres d'essai.

Autodiagnostic de la centrale

Durant le fonctionnement normal l'état de la centrale est affiché selon les modes suivants:

- LED DL1 éteint: moteur en mouvement ou moteur arrêté sans alarme

- 2 flash du LED DL1 chaque seconde: entrée d'arrêt occupée

- 3 flashes de la LED DL1 avec 1 sec d'intervalle: entrée de photocellule engagée pendant plus de 5 secs.

- 4 clignotements de la LED DL1 et de la lumière de courtoisie* entrecoupés d'un arrêt de 1 sec: le senseur ampérométrique entre en action.

- 5 clignotements de la LED DL1 et de la lumière de courtoisie * entrecoupés d'un arrêt de 1 sec: l'encodeur ne fonctionne pas correctement.

- 7 clignotements de la LED DL1 et de la lumière de courtoisie * entrecoupés d'un arrêt de 1 sec: entrée P.P. engagée pendant plus de 5 sec.

* La lumière de courtoisie indique l'anomalie pendant environ 30s, après quoi elle s'éteint. La led DL1 continue à indiquer la condition d'alarme jusqu'à sa solution.

Coupure de l'alimentation de réseau

Si l'interruption de l'alimentation a lieu dans les positions d'ouverture totale ou de fermeture, la centrale revient à son normal fonctionnement lorsque l'alimentation électrique est rétablie.

Si le réseau est coupé en phase de course et quand le courant est rétabli la porte part de la position intermédiaire, durant l'ouverture se produira une arrestation par l'intervention du senseur ampérométrique dès que le chariot d'entraînement arrive en butée sur l'arrêt mécanique.

Avec la manœuvre suivante l'automatisme reprendra son normal fonctionnement.

Declaración CE de Conformidad

Declaración según las Directivas 2004/108/CE(EMC); 2006/95/CE(LVD)

Fabricante:

Automatismi Benincà SpA

Dirección:

Via Capitello, 45 - 36066 Sandrigo (VI) - Italia

Declara que el producto:

Central de mando para 1 motor:

CP.J3M

es conforme a las condiciones de las siguientes Directivas CE:

• **DIRECTIVA 2004/108/CE DEL PARLAMENTO EUROPEO Y DEL CONSEJO** del 15 de diciembre de 2004 sobre la armonización de las legislaciones de los Estados miembros sobre la compatibilidad electromagnética y que abroga la directiva 89/336/CEE, según las siguientes normas armonizadas:
EN 61000-6-2:2005, EN 61000-6-3:2007.

• **DIRECTIVA 2006/95/CE DEL PARLAMENTO EUROPEO Y DEL CONSEJO** del 12 de diciembre de 2006 sobre la armonización de las legislaciones de los Estados miembros sobre el material eléctrico destinado a implementarse dentro de determinados límites de tensión, según las siguientes normas armonizadas:
EN 60335-1:2002 + A1:2004 + A11:2004 + A12:2006 + A2:2006 + A13:2008; EN 60335-1-103:2003.

si es aplicable:

• **DIRECTIVA 1999/5/CE DEL PARLAMENTO EUROPEO Y DEL CONSEJO** del 9 de marzo de 1999 sobre los equipos de radio y terminales de telecomunicación y el recíproco reconocimiento de su conformidad según las siguientes normas armonizadas:
ETSI EN 301 489-3 V1.4.1 (2002) + ETSI EN 301 489-1 V1.4.1 (2002) + ETSI EN 300 220-3 V1.1.1 (2000) + EN 60950-1 (2001)

Benincà Luigi, Responsable legal.

Sandrigo, 08/07/2008.

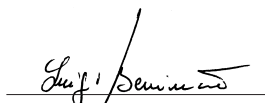

ADVERTENCIAS

Este manual está destinado exclusivamente a personal cualificado para la instalación y el mantenimiento de aperturas automáticas.

Ninguna información de las aquí presentadas es de interés o de utilidad para el usuario final.

Guardar este manual para futuras consultas.

El instalador debe proporcionar todas las informaciones relativas al funcionamiento automático, manual y de emergencia de la automatización y entregar al usuario de la instalación las instrucciones de uso.



Prever en la red de alimentación un interruptor/cortacircuitos omnipolar con distancia de apertura de los contactos igual o mayor que 3 mm. Comprobar que entre el aparato y la red eléctrica general haya un interruptor diferencial y una protección contra sobrecorriente adecuados.

Algunos tipos de instalación requieren que se conecte la hoja con una instalación de puesta a tierra conforme a las vigentes normas de seguridad.

La instalación eléctrica y la lógica de funcionamiento deben cumplir las normas vigentes.

Los conductores alimentados con tensiones distintas deben estar físicamente separados, o bien deben estar adecuadamente aislados con aislamiento suplementario de por lo menos 1 mm.

Los conductores deben estar vinculados por una fijación suplementaria cerca de los bornes.

Durante las operaciones de instalación, mantenimiento y reparación, cortar la alimentación antes de acceder a las partes eléctricas.

Comprobar todas las conexiones efectuadas antes de dar la tensión.

Las entradas N.C. no utilizadas deben estar puenteadas.

Las descripciones y las ilustraciones presentadas en este manual no son vinculantes. Sin cambiar las características esenciales del producto, el fabricante se reserva el derecho de aportar cualquier modificación de carácter técnico, constructivo o comercial sin obligación de actualizar la presente publicación.

DATOS TÉCNICOS

Alimentación central de mando	24 Vdc
Alimentación de red	230 Vac 50/60 Hz
Salida Motor	1 motor 24Vdc
Potencia máxima motor	120 W
Salida alimentación accesorios	24Vdc 1 A max.
Grado de protección	IP54
Temp. de funcionamiento	-20°C / +70°C
Receptor radio	La centralita incorpora un módulo radio para recibir desde los teletandos el código fijo y también el código variable con frecuencia de 433.92MHz.

Centralitas de comando CP.J3M

FUNCIONES ENTRADAS/SALIDAS

Nº terminales	Función	Descripción
(1-2)	Antena	Preparación de la conexión de la antena a la tarjeta del radioreceptor incorporado (1-señal/2-protección). Solo para utilizar una antena exterior, en este caso cortar el hilo soldado en "ANT".
5	COM	Común para todas la entradas de comando.
6	Paso-Paso	Entrada del pulsador paso-paso (contacto N.A.)
7	STOP	Entrada del pulsador STOP (contacto N.C.)
8	PHOT	Entrada de la conexión dispositivos de seguridad, contacto N.C. (por ej. fotocélulas) En fase de cierre: al abrir el contacto se para el motor y éste invierte instantáneamente la dirección de marcha (abre). En fase de apertura: no activo.
JP1/JP7	Motor 24Vdc Encoder	Conector enchufable para conexión al motor 24Vdc + Encoder A: + Encoder B: S Señal Encoder C: - Encoder
14-15	Lámpara	Conexión de la lámpara destellante 24Vac 15W máx.
16-17	24 Vac	Salida de alimentación de los accesorios 24Vac/1A máx. ATENCIÓN: De estar instalada la tarjeta carga-baterías JM.CB, la tensión de la salida (sin alimentación de red) es de 24Vdc - polarizada. Verificar que los dispositivos (16:+24Vdc - 17:-24Vdc) estén conectados correctamente.
JP4	Secundario	Conexión del bobinado secundario transformador. 18 Gris: Conectado a la salida 0V 19 Rojo: Velocidad deceleración. Conectar el faston a la salida 20V 20 Marrón: Conectado a la salida 24V 21 Blanco: Velocidad de marcha del motor. Véase el párrafo "Regulación de la velocidad del motor"
J3	Radioreceptor	Radioreceptor incorporado

Nota: Para accionar la automatización en la fase de instalación se utiliza el pulsador P.P. puesto en la centralita.

Función de los Trimmer

- TCA** Permite regular el tiempo de cierre automático si se activa el Dip-Switch N°1. La regulación varía de mínimo **1 seg.** a máximo **90 segs**
- AMP-O** Regula la sensibilidad del sensor amperimétrico de detección de obstáculo en la fase de apertura.
- AMP-C** Regula la sensibilidad del sensor amperimétrico de detección de obstáculo en la fase de cierre.
Girar los trimmers en el sentido de las agujas del reloj (+) para aumentar el par y en sentido contrario (-) para disminuirlo.
La regulación de los trimmer AMP-O y AMP-C se realizará en observancia de las normativas vigentes.
En caso se detecte un obstáculo:
En la fase de apertura para el movimiento.
En la fase de cierre, para y abre otra vez la cancela por cerca de 3 segs.

Función Dip-Switch

- DIP 1 “TCA”** Habilita o deshabilita el cierre automático.
Off: cierre automático deshabilitado
On: cierre automático habilitado
- DIP 2 “COND.”** Habilita o deshabilita la función comunidad.
Off: Función comunidad deshabilitada.
On: Función comunidad habilitada. El impulso P.P. o del transmisor no tiene efecto durante la fase de apertura ni durante la fase TCA (de estar activada).
- DIP 3** . No utilizado
- DIP 8 “Radio”** Habilita o deshabilita los transmisores de código programable
On: Radiorreceptor habilitado exclusivamente con transmisores de código variable (rolling-code).
Off: Receptor habilitado con transmisores de código variable (rolling-code) y programable (autoaprendizaje y dip/switch) .

Regulación de la velocidad del motor

¡CUIDADO! Esta regulación afecta al nivel de seguridad de la automatización.

Verificar que la fuerza aplicada a la puerta cumpla las disposiciones de las normativas vigentes.

Cada vez que se modifique la velocidad será necesario calibrar de nuevo el sensor amperimétrico.

En el transformador hay presentes dos faston:

El faston F1 (blanco) ajusta la velocidad de apertura y cierre de la puerta y se puede poner en tres valores de tensión:

- 20V : (baja velocidad)
- 28V : (velocidad media)
- 35V : (alta velocidad)

El faston F2 (rojo) no se debe desplazar de la posición 20V.

Configuración del receptor incorporado

La centralita incorpora un módulo radio para recibir desde los telegandos el código fijo y también el código variable (véase funciones dip-switch 4), con frecuencia de 433.92MHz.

Para utilizar un telegando hay que aprenderlo primero; a continuación se indica el procedimiento de memorización, el dispositivo está capacitado para memorizar hasta 64 códigos diversos.

Memorización de un nuevo transmisor con activación de la función P.P.

- Pulsar 1 vez el botón PGM durante 1 s, el LED DL1 empieza a parpadear con 1 s de pausa.
- Pulsar, dentro de 10 s el botón del transmisor que se desea memorizar con función P.P., después de la memorización la receptora sale automáticamente de la fase de programación.

Para salir de la programación, sin memorizar el transmisor, esperar 10 s.

Aprendizaje remoto de un transmisor (sólo rolling-code)

Se si dispone de un transmisor ya memorizado è posible memorizar otros sin acceder a la central. La memorización remota debe ser efectuada con la puerta totalmente abierta, independientemente de las configuraciones del TCA.

Proceder como sigue:

- 1 Pulsar el botón oculto del transmisor ya memorizado, la luz de cortesía se apaga.
- 2 Pulsar, dentro de 10 s, el botón del transmisor ya memorizado del cual se quiere copiar la función. La luz de cortesía y el LED DL1 se encienden.
- 3 Pulsar, dentro de 10 s, el botón oculto del nuevo transmisor con el cual se desea asociar la función. La luz de cortesía y el LED DL1 empiezan a parpadear (1 parpadeo/s).
- 4 Pulsar, dentro de 10 s, el botón del nuevo transmisor con el cual se desea asociar la función seleccionada en el punto 2. La luz de cortesía y el LED DL1 se encienden por 1 s.
- 5 El nuevo transmisor está memorizado, la receptora sale de la fase de programación.

Ej: en el botón 1 del TX "A" está memorizada la función P.P. que se desea atribuir al botón 2 del nuevo TX "B"; pulsar en secuencia:

botón oculto del TX A >> botón 1 del TX A >> botón oculto del TX B >> botón 2 del TX B

Cancelación de la memoria de todos los transmisores

- Mantener presionada la tecla PGM por 15 segundos, el LED DL1 y la luz de cortesía empiezan a parpadear rápidamente y se apagan una vez efectuado el borrado.
- Soltar la tecla PGM, la memoria ha sido borrada

NOTA:

Por razones de seguridad, no es posible memorizar los transmisores durante las fases de apertura/cierre del motor.

Si al entrar en el procedimiento de memorización de los transmisores el LED Power emite un destello largo y luego se apaga, significa que la memoria del receptor está llena y que no es posible guardar otros transmisores, o que el transmisor empleado no es compatible.

Memorización de las posiciones de apertura y cierre

Después de haber efectuado la conexión eléctrica de la central y de los dispositivos de seguridad, mando y señalización, es necesario memorizar las posiciones de apertura y cierre de la puerta.

Antes que nada se deben colocar los topes mecánicos de apertura y cierre:

- desbloquear manualmente la hoja de la puerta y llevarla a la posición de cierre completo, colocar el tope mecánico de cierre a tope contra el carro de arrastre y bloquearlo.
- Llevar la hoja de la puerta a la posición de apertura completa, colocar el tope mecánico de apertura a tope contra el carro de arrastre y bloquearlo.

Para más información hágase referencia al manual de instrucciones que acompaña al automatismo.

Ahora se puede proceder con la memorización de las posiciones de apertura y cierre:

- con la puerta parada, presionar durante aproximadamente 5 segundos las teclas PGM+CL, hasta que se encienda el LED DL1
- la central ahora está lista para memorizar la posición de cierre
- pulsar y mantener pulsado el botón CL hasta llevar el carro de arrastre a tope contra el tope mecánico de CIERRE, soltar el botón CL y apretar por 1 s el botón PGM, el LED se apaga y vuelve a encenderse, de esta manera la central memoriza la posición
- pulsar y mantener pulsado el botón PP hasta llevar el carro de arrastre a tope contra el tope mecánico de APERTURA, soltar el botón PP y pulsar el botón PGM, el LED se apaga, de esta manera la central memoriza la posición

Tensión de la correa

Para evitar que la correa quede tensa una vez alcanzado el tope mecánico de cierre, se manda una breve inversión en dirección de la apertura.

Esta inversión, a ser necesario, se puede ajustar (o excluir), efectuando las siguientes operaciones:

- Pulsar 1 vez el botón PGM por 1 s, la luz de cortesía y el LED DL1 empiezan a parpadear con 1 s de pausa.
- Pulsar de nuevo y mantener pulsado PGM hasta que se enciendan la luz de cortesía y el LED DL1.
- Soltar PGM, el LED DL1 empieza a efectuar un cierto número de parpadeos (entre 1 y 4) seguidos de una pausa.
- Con el botón P.P. se puede modificar el número de parpadeos; seleccionar el valor entre los siguientes:
 - 1 PARPADEO con pausa: inversión desactivada
 - 2 PARPADEOS con pausa: inversión mínima
 - 3 PARPADEOS con pausa: inversión media (configuración por omisión)

4 PARPADEOS con pausa: inversión máxima

- Confirmar la selección pulsando el botón PGM o esperar 10 s.

Efectuar algunas maniobras de prueba para comprobar que el funcionamiento sea correcto.

Autodiagnos de la central

Durante el funcionamiento normal, el estado de la central es visualizado en la modalidad siguiente:

- LED DL1 apagado: motor en movimiento o motor parado sin alarma
- 2 destellos del LED DL1 con un intervalo de 1 seg: entrada de Stop ocupada
- 3 destellos del LED DL1 con un intervalo de 1 s.: entrada de fotocélula ocupada por más de 5 s.
- 4 destellos del LED DL1 y de la luz de cortesía* intervalo de 1 segundo: actuación sensor amperimétrico.
- 5 destellos del LED DL1 y de la luz de cortesía* intervalo de 1 segundo: el encoder no funciona correctamente.
- 7 destellos del LED DL1 y de la luz de cortesía* intervalo de 1 segundo: entrada P.P. ocupada por más de 5 s.

* La luz de cortesía indica la anomalía durante aproximadamente 30s, luego se apaga. El LED DL1 sigue indicando la condición de alarma hasta que se soluciona dicha condición.

Interrupción de la alimentación de red

Cuando se corta la alimentación estando en las posiciones de completa apertura o cierre, la central, al volver la corriente, retoma el funcionamiento normal.

Si el corte de la alimentación tiene lugar durante la carrera y al regreso de la corriente la puerta arranca desde la posición intermedia, entonces durante la apertura se tendrá la parada por actuación del sensor amperimétrico tan pronto el carro de arrastre llega al tope mecánico.

Con la maniobra siguiente se restablece el funcionamiento normal de la automatización.

Deklaracja UE o zgodności

Deklaracja spełnia wymogi Dyrektyw 2004/108/WE(EMC); 2006/95/WE(LVD)

Producent:

Automatismi Benincà SpA

Adres:

Via Capitello, 45 - 36066 Sandrigo (VI) - Włochy

Oświadcza, że maszyna:

Centralka sterowania 1 silnika:

CP.J3M

spełnia wymogi następujących dyrektyw WE:

• **DYREKTYWA 2004/108/WE PARLAMENTU EUROPEJSKIEGO I RADY** z 15 grudnia 2004 w sprawie harmonizacji ustawodawstw państw członkowskich odnośnie kompatybilności elektromagnetycznej i znosząca dyrektywę 89/336/EWG, zgodnie z następującymi normami zharmonizowanymi:

EN 61000-6-2:2005, EN 61000-6-3:2007.

• **DYREKTYWA 2006/95/WE PARLAMENTU EUROPEJSKIEGO I RADY** z dnia 12 grudnia 2006 w sprawie harmonizacji ustawodawstw państw członkowskich odnośnie sprzętu elektrycznego przewidzianego do stosowania w określonych granicach napięcia, zgodnie z następującymi normami zharmonizowanymi:

EN 60335-1:2002 + A1:2004 + A11:2004 + A12:2006 + A2:2006 + A13:2008; EN 60335-2-103:2003.

jeśli ma zastosowanie:

• **DYREKTYWA 1999/5/WE PARLAMENTU EUROPEJSKIEGO I RADY** z dnia 9 marca 1999 dotycząca urządzeń radiowych i końcowych urządzeń telekomunikacyjnych oraz wzajemnego uznawania ich zgodności, zgodnie z następującymi normami zharmonizowanymi. ETSI EN 301 489-3 V1.4.1 (2002) + ETSI EN 301 489-1 V1.4.1 (2002) + ETSI EN 300 220-3 V1.1.1 (2000) + EN 60950-1 (2001)

Benincà Luigi, Przedstawiciel prawny.

Sandrigo, 02.11.2010.

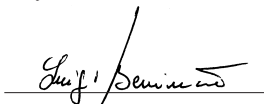

OSTRZEŻENIA

Niniejszy podręcznik przeznaczony jest wyłącznie dla wykwalifikowanego personelu w celu instalacji i konserwacji bram automatycznych.

Żadna z zawartych tu informacji nie jest użyteczna ani celowa dla końcowego użytkownika.

Przechowywać niniejszy podręcznik do przyszłego użytku.

Instalator ma obowiązek podać wszystkie informacje dotyczące działania automatycznego, ręcznego i stanu alarmu urządzenia automatyzacji oraz przekazać użytkownikowi urządzenie i instrukcję użytkowania.

Należy przewidzieć w sieci wyłącznik/odłącznik sekcyjny wielobiegunowy, gdzie odległość rozwarcia między stykami będzie równa lub większa 3 mm.



Sprawdzić, czy przed instalacją elektryczną jest odpowiedni wyłącznik dyferencjalny i zabezpieczenie przed przetężeniem.

Niektóre typologie instalacji wymagają podłączenia skrzydła do uziemienia, zgodnie z obowiązującymi normami bezpieczeństwa.

Instalacja elektryczna i tryb funkcjonowania muszą być zgodne z obowiązującymi normami.

Przewody zasilane różnym napięciem muszą być materialnie oddzielone, albo odpowiednio izolowane dodatkową izolacją o grubości co najmniej 1 mm.

W pobliżu zacisków przewody muszą być umocowane dodatkowym zaciskiem.

Podczas prac instalacyjnych, konserwacji i naprawy, przed przystąpieniem do prac na częściach elektrycznych należy odciąć zasilanie.

Przed przywróceniem napięcia należy dokładnie sprawdzić wszystkie połączenia elektryczne.

Nie używane wejścia N.C. należy zmostkować.

Opisy i ilustracje znajdujące się w niniejszym podręczniku podane są wyłącznie przykładowo. Pozostawiając niezmienną istotne charakterystyki techniczne produktu, producent zastrzega sobie prawo do wprowadzania każdej zmiany o charakterze technicznym, konstrukcyjnym lub handlowym, bez konieczności modyfikowania niniejszej publikacji.

DANE TECHNICZNE

Zasilanie centralki sterowania	24 Vdc
Zasilanie sieciowe	230 Vac 50/60 Hz
Wyjście silnika	1 silnik 24Vdc
Maksymalna moc silnika	120 W
Wyjście zasilania dodatkowych	24Vdc 1 A max.
Stopień zabezpieczenia	IP54
Temperatura działania	-20°C / +70°C
Odbiornik radio	Szafa sterownicza posiada wbudowany moduł radiowy do odbierania poleceń zarówno na kod stały jak i na kod zmienny z częstotliwością 433.92MHz.

Szafy sterownicze CP.J3M

FUNKCJE WEJŚĆ/WYJŚĆ

Il. zacisków	Funkcja	Opis
(1-2)	Antena	Przystosowanie podłączenia anteny z kartą odbiornika radio wbudowaną (1-sygnal/2-ekran). Tylko do stosowania anteny zewnętrznej, w tym przypadku należy przeciąć drut przyspawany do "ANT".
5	COM	Wspólna dla wszystkich wejść sterowania.
6	Posuw-Posuw	Wejście przycisku posuw-posuw (styk N.O.)
7	STOP	Wejście przycisku STOP (styk N.Z.)
8	PHOT	Wejście podłączenia przyrządów zabezpieczających, styk N.Z. (n.p. fotokomórki). W fazie zamykania: otwarcie styku powoduje zatrzymanie silnika i natychmiastową zmianę kierunku jego ruchu (otwiera). W fazie otwierania: nieczynna.
JP1 /JP7	Silnik 24Vdc Enkoder	Enkoder łącznik zaczepowy do podłączenia silnika 24Vdc + Enkodera A: + Enkoder B: S Sygnał Enkodera C: - Enkoder
14-15	Światło migające	Połączenie światła migającego 24Vac 15W max.
16-17	24 Vac	Wyjście zasilania akcesoriów 24Vac/1A max. UWAGA: W przypadku instalacji karty przekaźnika prądu baterii JM.CB, wyjście (bez napięcia sieciowego) wykazuje napięcie 17Vdc-spolaryzowane. Sprawdzić podłączenie przyrządów (16:+24Vdc - 17:-24Vdc).
JP4	Wtórne	Połączenie wtórnego uzwojenia transformatora. 18 Szary: Połączony z wyjściem 0V 19 Czerwony: Prędkość zwalniania. Połączyć Faston z wyjściem 20V. 20 Brązowy: Połączony z wyjściem 24V 21 Biały: Prędkość ruchu silnika. Zobacz paragraf "Regulacja prędkości silnika"
J3	Odbiornik Radio	Odbiornik radio wbudowany

Uwaga: Do sterowania automatyzmu w fazie instalacji możliwe jest używanie przycisku P.P. z centralki.

Funkcje Trimerów

- TCA** Pozwala regulować czas zamykania automatycznego jeśli funkcja włączana jest przez Dip-Switch N°1. Regulacja ma zakres od minimum 1s do maksimum 90s.
- AMPO** Reguluje wrażliwość czujnika amperometrycznego na wyczuwanie przeszkody w fazie otwierania.
- AMPC** Reguluje wrażliwość czujnika amperometrycznego na wyczuwanie przeszkody w fazie zamykania.
Pokręcać trimer w kierunku wskazówek zegara (+) dla zwiększenia pary, pokręcać w kierunku odwrotnym do ruchu wskazówek zegara (-) by zmniejszyć parę.
Regulacja trimerów AMP-O i AMP-C musi być dokonywana zgodnie z obowiązującymi normami.
W przypadku wycucia przeszkody:
W fazie otwierania zatrzymuje ruch.
W fazie zamykania zatrzymuje i otwiera skrzydło na około 3s

Funkcje Dip-Switch

- DIP 1 "TCA"** Włącza lub wyłącza zamykanie automatyczne.
Off: zamykanie automatyczne wyłączone.
On: zamykanie automatyczne włączone.
- DIP 2 "COND."** Włącza i wyłącza funkcję współużytkową.
Off: Funkcja współużytkowa wyłączona.
On: Funkcja współużytkowa włączona. Impuls P.P. lub przekaźnika pozostaje bez efektu podczas fazy otwierania i podczas fazy TCA (jeśli czynna).
- DIP 3** Nie używany.
- DIP 4 "Radio"** Włącza lub wyłącza przekaźniki na kod programowany
On: Odbiornik radio współpracujący wyłącznie z przekaźnikami na kod zmienny (rolling-code).
Off: Odbiornik współpracujący z przekaźnikami na kod zmienny (rolling-code) i programowany (samowzbudny i dip/switch) .

Regulacja prędkości silnika

UWAGA! Regulacja ta wpływa na stopień bezpieczeństwa automatyzmu.

Sprawdzić czy siła oddziaływania na skrzydło bramy jest zgodna z obowiązującymi normami.

Każda zmiana prędkości wymaga nowego wzorcowania czujnika amperometrycznego.

Na transformatorze znajdują się dwa przełączniki:

Przełącznik F1 (biały) reguluje prędkość otwierania i zamykania bramy i może być ustawiony na trzech wartościach napięcia:

- 20V: (niska prędkość)
- 28V: (średnia prędkość)
- 35V: (wysoka prędkość)

Przełącznik F2 (czerwony) nie może być przemieszczony z pozycji 20V.

Konfiguracja odbiornika wbudowanego

Szafa sterownicza posiada wbudowany moduł radiowy do odbierania poleceń zarówno na kod stały jak i na kod zmienny (zobacz funkcje dip-switch 8), z częstotliwością 433.92MHz.

W celu używania pilota należy wcześniej zapoznać się z jego funkcjonowaniem, proces utrwalania w pamięci przedstawiony jest poniżej, przyrząd jest w stanie zapamiętać aż do 64 kodów odmiennych.

Zapisywanie nowego nadajnika z aktywacją funkcji P.P.

- Nacisnąć 1 raz przycisk PGM przez okres 1s, dioda LED DL1 zacznie migać z 1s odstępem.
- Przed upływem 10s nacisnąć przycisk nadajnika, który ma być zapisany z aktywacją funkcji P.P., po zapisaniu, nadajnik automatycznie kończy fazę programowania.

Aby opuścić fazę programowania bez zapisywania nadajnika należy odczekać 10s.

Zdalne ustawianie nadajnika (dotyczy tylko rolling-code)

Jeżeli nadajnik został już wcześniej ustawiony można ustawić pozostałe nadajniki bez dostępu do centralki. Zdalne ustawianie powinno mieć miejsce przy całkowicie otwartym skrzydle, niezależnie od ustawienia TCA.

Postępować w następujący sposób:

- 1 Nacisnąć ukryty przycisk wcześniej ustawionego nadajnika, światelko ostrzegawcze wyłączy się.
- 2 Przed upływem 10s nacisnąć przycisk wcześniej zapisanego nadajnika, którego funkcję chce się skopiować. Światelko ostrzegawcze i dioda LED DL1 włączą się.
- 3 Przed upływem 10 s nacisnąć ukryty przycisk nowego nadajnika, do którego chce się przypisać funkcję. Światelko ostrzegawcze i dioda LED DL1 zaczynają migać (1 błysk/s).
- 4 Przed upływem 10 s nacisnąć przycisk nowego nadajnika, do którego chce się przypisać funkcję wybraną w punkcie 2. Światelko ostrzegawcze i dioda LED DL1 włączają się na 1s.
- 5 Nowy nadajnik został zapisany, odbiornik wychodzi z fazy programowania.

Np.: na przycisku 1 nadajnika TX "A" jest zapisana funkcja P.P., którą chce się przypisać do przycisku 2 nowego nadajnika TX "B"; kolejno nacisnąć:

ukryty przycisk nadajnika TX A >> przycisk 1 nadajnika TX A >> ukryty przycisk nadajnika TX B >> przycisk 2 nadajnika TX B

Wycofanie z pamięci wszystkich przełączników

- Trzymać wciśnięty przycisk PGM przez 15 s, LED DL1 i lampka kontrolna zaczynają błyskać w trybie szybkim i gasną po zakończeniu kasowania.
- Zwolnić przycisk PGM, pamięć została wykasowana.

UWAGA: Z racji na bezpieczeństwo, nie można utrwać w pamięci przełączników podczas faz otwierania/zamykania silnika.

Jeśli podczas procesu wprowadzania do pamięci przełączników LED Power zaświeci się na dłużej i zgaśnie, oznacza to że pamięć odbiornika jest przepelniona i nie jest w stanie zapamiętać innych przełączników lub że stosowany przełącznik nie jest kompatybilny.

Wprowadzenie do pamięci położenia otwierania i zamykania

Po dokonaniu połączenia elektrycznego centralki z urządzeniami bezpieczeństwa, steru i sygnalizacji, należy wprowadzić do pamięci położenia otwierania i zamykania bramy.

Przed wszystkim należy ustawić mechaniczne ograniczniki ruchu otwierania i zamykania:

- odblokować ręcznie skrzydło i przesunąć je do położenia całkowitego zamknięcia, ustawić mechaniczny ogranicznik ruchu zamykania w położeniu kontaktu z wózkiem pociągnikiem i zablokować go.
- ustawić skrzydło w położeniu całkowitego otwarcia, ustawić mechaniczny ogranicznik ruchu otwierania w położeniu kontaktu z wózkiem pociągnikiem i zablokować go.

Dla dodatkowych wyjaśnień należy skonsultować instrukcję obsługi załączoną wraz z siłownikiem przez producenta.

Teraz można przystąpić do wprowadzania do pamięci położenia otwarcia i zamknięcia:

- przy bramie zamkniętej należy trzymać wciśnięte przez około 5 sekund przyciski PGM+CL, aż do momentu zaświecenia się LEDu DL1.
- centralka gotowa jest teraz do zapamiętania położenia zamknięcia
- podtrzymać na wciśniętej pozycji przycisk CL do ustawienia wózka pociągowego na ograniczniku mechanicznym ZAMKNIĘCIA, zwolnić przycisk CL i nacisnąć przez 1s przycisk PGM, dioda led wyłącza się, a następnie ponownie się włącza, w ten sposób pozycja została zapamiętana przez centralkę
- podtrzymać na wciśniętej pozycji przycisk PP do ustawienia wózka pociągowego na ograniczniku mechanicznym OTWARCIA, zwolnić przycisk PP i nacisnąć przez 1s przycisk PGM, dioda led wyłącza się, w ten sposób pozycja została zapamiętana przez centralkę

Naciąg paska

Aby pasek nie pozostał naciągnięty po tym, jak ogranicznik mechaniczny zamknięcia został osiągnięty, jest wydawane polecenie krótkiej zmiany kierunku w kierunku otwarcia.

Zmiana kierunku, w razie takiej konieczności, może być wyregulowana (lub wyłączona), wg następującej procedury:

- Nacisnąć 1 raz przycisk PGM przez okres 1s, światelko ostrzegawcze i dioda LED DL1 zaczną migać z 1s odstępem.
- Ponownie nacisnąć i podtrzymać na pozycji wciśniętej PGM do chwili włączenia światelka ostrzegawczego i diody LED DL1.
- Zwolnić przycisk PGM, dioda LED DL1 zaczyna migać (od 1 do 4 błysków) w regularnym odstępem.
- Za pomocą przycisku P.P. można zmienić liczbę błysków, wybrać jedną z poniższych wartości:

1 MIGANIE z odstępem: zmiana kierunku wyłączona

- 2 MIGANIA z odstępem: minimalna zmiana kierunku
- 3 MIGANIA z odstępem: średnia zmiana kierunku (ustawienie fabryczne)
- 4 MIGANIA z odstępem: maksymalna zmiana kierunku

- Potwierdzić wybór za pomocą przycisku PGM lub odczekać 10 s.
Wykonać kilka prób, aby sprawdzić poprawność funkcjonowania.

Autodiagnoza centralki

Podczas normalnego działania stan centralki wizualizowany jest w następujący sposób:

- LED DL1 zgaszony: silnik w ruchu lub silnik zatrzymany nie w trybie alarmowym
- 2 błyski diody LED DL1 z przerwą di 1 sek: wejście stop zajęte
- 3 błyski diody LED DL1 przerywanych co 1 sek: wejście fotokomórki zajętej przez więcej niż 5 s
- 4 błyski diody LED DL1 i światelka dodatkowego* w odstępie 1 sek.: włączenie się czujnika amperometrycznego.
- 5 błyski diody LED DL1 i światelka dodatkowego* w odstępie 1 sek.: enkoder nie działa prawidłowo.
- 7 błyski diody LED DL1 i światelka dodatkowego* w odstępie 1 sek.: wejście P.P. przesłonięte przez okres dłuższy niż 5 sek.

* Światelko dodatkowe sygnalizuje awarię przez około 30s, po czym wyłącza się. Dioda DL1 dalej sygnalizuje stan alarmowy, do czasu usunięcia awarii.

Przerwa zasilania sieciowego

Kiedy przerwa zasilania sieciowego ma miejsce przy położeniu kompletnego otwarcia lub zamknięcia, po przywróceniu napięcia centralka powróci do normalnego działania. Jeżeli odcięcie zasilania ma miejsce podczas biegu i po przywróceniu zasilania brama startuje z położenia pośredniego, podczas otwierania dojdzie do zatrzymania z powodu zadziałania czujnika amperometrycznego w momencie kiedy wózek pociągnika zetknie się z ogranicznikiem mechanicznym. Kolejny manewr powoduje przywrócenie normalnego działania urządzenia automatyzacji.

BENINCA[®]

AUTOMATISMI BENINCA SpA - Via Capitello, 45 - 36066 Sandrigo (VI) - Tel. 0444 751030 r.a. - Fax 0444 759728
